



štambilj projektanta	štambilj revidenta
----------------------	--------------------

IDEJNO RJEŠENJE POSTAVLJANJA PRIVREMENOG OBJEKTA P

INVESTITOR: **RADOSLAV PAVOVIĆ**

OBJEKAT: **PRIVREMENI OBJEKAT P**

LOKACIJA: **kat.par.br. 6439/15 KO Novi Bar, Opština Bar**
DIO TEHNIČKE
DOKUMENTACIJE: **IDEJNO RJEŠENJE**

PROJEKTANT: **„AM STUDIO INŽENJERING“ D.O.O. BAR**

ODGOVORNO LICE: **ZORAN PERČOBIĆ dipl.inž.građ.**

VODEĆI PROJEKTANT: **NIKOLA VUKADINOVIĆ dipl.inž.arh.**

Bar, maj 2019.

štambilj organa nadležnog za izdavanje građevinske dozvole
--

SADRŽAJ

KNJIGA 0 *OPŠTA DOKUMENTACIJA*

KNJIGA 1 *ARHITEKTURA*

SADRŽAJ KNJIGE 0

OPŠTA DOKUMENTACIJA

- Ugovor između investitora i privrednog društva koje izrađuje tehničku dokumentaciju
- Izvod iz Centralnog registra privrednih subjekata poreske uprave
- Rješenja o registraciji
- Licenca projektanta za izradu tehničke dokumentacije
- Polisa za osiguranje od odgovornosti
- Rješenje o imenovanju vodećeg projektanta
- Podaci o projektantima
- Kopija plana
- List nepokretnosti
- Urbanističko tehnički uslovi

OPŠTA DOKUMENTACIJA



UGOVOR O PROJEKTOVANJU

Ov.br: 1005/019

Zaključen dana 10.05.2019. godine u Baru, između ugovornih strana:

1. AM Studio Inženjering d.o.o. iz Bara, bul. Revolucije C-10 85000 Bar, PIB: 03148866, koju zastupa direktor Zoran Perčobić (dalje: Projektant), s jedne strane, i
2. Radoslav Pavović iz Bara (dalje: Naručilac), s druge strane.

Predmet ugovora

Član 1.

Zaključenjem ugovora Naručilac poverava, a Projektant prihvata da izradi projektnu dokumentaciju:

1. Idejno rješenje postavljanja privremenog objekta P+1, na katastarskoj parceli broj 6349/15 KO Novi Bar, Opština Bar. (Potrebno za pribavljanje saglasnosti gradskog arhitekta).

Član 2.

Projektant će po ovom ugovoru Naručiocu izvršiti usluge u svemu prema projektnim zadacima i uslovima koje blagovremeno dobije od Naručioca, za objekte iz čl. 1. Ugovora. Projektant je dužan da izradi svu neophodnu tehničku dokumentaciju prema Idejnom rješenju, elaborate i drugo, neophodnih za dobijanje saglasnosti Glavnog gradskog arhitekta.

Član 3.

Zaključenjem ugovora Naručilac ustupa **Projektantu postojeće kopije topografskog i katastarskog plana**, odnosno digitalne zapise, odnosno katastar podzemnih i nadzemnih vodova, za predmetnu lokaciju i to bez naknade, uz obavezu zaštite i čuvanja podataka samo za potrebe ovog posla.

Naručilac poverava Projektantu situacioni plan koji sadrži planiranu dispoziciju, visinu, gabarit i namenu lokacije, dokaz o pravu svojine (odnosno zakupa na građevinskom zemljištu, odnosno pravu svojine na objektu, odnosno pravu korišćenja na neizgrađenom građevinskom zemljištu).

Član 4.

Naručilac je obavezan da Projektantu preda potpisan i overen projektni zadatak, dokumentaciju i sve druge podatke neophodne za izradu projektne dokumentacije iz člana 2. ugovora, u roku od 3 (tri) dana od dana zaključenja ugovora. Projektant je dužan da blagovremeno i u skladu s pravilima struke, detaljno prouči projektne zadatke na osnovu kojih će izraditi tehničku dokumentaciju po ovom ugovoru. Projektant će blagovremeno i pismenim putem zatražiti od Naručioca objašnjenja u vezi s nedovoljno jasnim detaljima. Ako uoči nedostatke u projektnom zadatku i smatra da tu dokumentaciju treba menjati radi poboljšanja ili iz drugih razloga, projektant je dužan da o tome redovno izveštava naručioca.

Naručilac je dužan da postupi po zahtevima Projektanta i da mu u primernom roku, u pismenoj formi, pruži tražena



objašnjenja o projektnim zadacima. Po izradi posebnih projektnih zadataka iz prethodnog stava Naručilac je obavezan da ih pregleda, potpiše, overi i preda Projektantu.

Član 5.

Naručilac ima pravo da menja projektni zadatak radi izrade projektne i tehničke dokumentacije.

Ako se izmeni projektni zadatak u skladu sa stavom 1. ovog člana, menjaju se na odgovarajući način i ugovorene cene, rok za izradu tehničke dokumentacije i drugi delovi ovog ugovora na koje utiču izmene projektnog zadatka. Ako se zbog izmene projektnog zadatka bitno menjaju uslovi za izvršenje ovog ugovora, Projektant ima pravo da traži izmenu ovog ugovora ili da odustane od ovog ugovora.

Troškove i druge štete nastale izmenom ili otklanjanjem nedostatka projektnog zadatka, snosi naručilac.

Ako je projektni zadatak Projektant izradio suprotno od zahteva Naručioca i dobijenih uslova za gradnju objekta, sve troškove i druge štete nastale otklanjanjem nedostataka u tehničkoj dokumentaciji snosiće Projektant.

Član 6.

Naručilac je dužan da pregleda urađenu tehničku dokumentaciju odmah po pozivu Projektanta, i o nađenim nedostacima bez odlaganja obavestiti Projektanta. Posle pregleda i prijema ugovorene dokumentacije, Projektant više ne odgovara za nedostatke koji su se mogli opaziti običnim pregledom, osim za skrivene nedostatke. Kada Naručilac uredno obavesti Projektanta da urađena dokumentacija ima neki nedostatak, može zahtevati da se taj nedostatak otkloni i za to mu odrediti primereni rok. Ukoliko Projektant ne otkloni nedostatke u datom roku, Naručilac će to učini na teret Projektanta, pri čemu se vrši isplata iz zadržanog dela ugovorene cene.

Odgovorni projektant

Član 7.

Odgovorni projektant može biti lice sa stečenim visokim obrazovanjem odgovarajuće struke, odnosno smeru, na akademskim studijama drugog stepena (diplomske akademske studije - master, specijalističke akademske studije) odnosno na osnovnim studijama u trajanju od najmanje pet godina i licencom za projektovanje. Licencu za odgovornog projektanta može da stekne lice sa stečenim visokim obrazovanjem odgovarajuće struke, odnosno smeru, položenim stručnim ispitom i najmanje tri godine radnog iskustva sa stručnim rezultatima na izradi tehničke dokumentacije i sa preporukom najmanje dva odgovorna projektanta ili Inženjerske komore. Stručnim rezultatima za projektanta, u smislu stava 2. ovog člana, smatraju se rezultati ostvareni na rukovođenju i izradi ili saradnji na izradi najmanje dva projekta.

Način izvršavanja ugovorenih poslova

Član 8.

Projektant je po ovom ugovoru i propisima nadležnih organa i pravilima struke obavezan da:

- a) projektnu dokumentaciju iz člana 2. ugovora izradi u svemu prema pravilima struke;
- b) proveri ispravnost tehničkih rešenja korišćenih tokom izrade projektne dokumentacije;
- v) u svemu postupi po pismenim nalogima Naručioca, kao i nalogima nadležnih organa i organizacija.



Projektant će poverene poslove obaviti preko svojih zaposlenih, ali je ovlašćen da izvršenje pojedinih poslova poveri i drugim stručnim ovlašćenim licima. Projektant odgovara Naručiocu za izvršenje posla i kada posao obave lica koja s njim nisu u radnom odnosu, kao da ih je sam obavio.

Član 9.

Projektant je dužan da po pismenom nalogu Naručioca izradi sve naknadne i nepredviđene projekte. Izuzetno od prethodno navedenog, Projektant može i bez prethodnog naloga Naručioca da izradi nepredviđene projekte koji su nužni za obezbeđenje drugih objekata, odnosno kada ovi mogu imati dejstvo na objekte za koje se prema ovom ugovoru izrađuje tehnička dokumentacije, na pravilan tok radova ili na sprečavanje nastanka štete. U slučajevima iz stava 1. ovog člana, Projektant je dužan da bez odlaganja o tome obavesti Naručioca, kao i o razlozima koji su nepredviđene radove izazvali.

Naručilac je dužan da obavljanje nepredviđenih ili naknadnih radova ustupi Projektantu, a trećem licu ih može ustupiti samo ako Projektant nije u mogućnosti da ih izvrši uopšte ili da ih izvrši blagovremeno.

Ugovorena cena

Član10.

Ugovorne strane su se saglasile da se ugovorena cena za izvršenja poslova iz člana 1. ugovora definiše po završetku projektovanja potpisivanjem aneksa ovog ugovora nakon definisanja krajnjih isprojektovanih površina.

Član 11.

Projektant je dužan da započne sa izradom projektne dokumentacije iz člana 2. ugovora u roku od 3 (tri) dana od dana prijema projektog zadatka i akta o urbanističkim uslovima.

Ako se pojavi opravdana sumnja da izrada tehničke dokumentacije, ili pojedinih projekata, neće biti izrađena u ugovorenom roku, Naručilac ima pravo da zatraži od Projektanta da preduzme potrebne mere kojima se obezbeđuje odgovarajuće ubrzanje izrade tehničke dokumentacije ili pojedinih projekata.

Ako Projektant ne započne izradu ugovorene dokumentacije u roku iz stava 1. ovog člana, Naručilac će mu ostaviti naknadni primereni rok za početak radova, koji neće biti duži od 8 (osam) dana.

Ako Projektant ni u naknadnom roku iz stava 3. ovog člana ne započne izradu projektne dokumentacije, Naručilac ima pravo da raskine ugovor i zahteva od Projektanta naknadu štete.

U slučaju raskida ugovora Projektant je dužan da Naručiocu vrati sredstva primljena po osnovu predujma, u roku od 3 (tri) dana od dana prijema pismenog obaveštenja o raskidu ugovora.

Rokovi za predaju projektne dokumentacije

Član 12.

Izrada **Idejnog rješenja postavljanja privremenog objekta P+1, na katastarskoj parceli 6439/15 KO Novi Bar**, sa svim neophodnim fazama, sa svim neophodnim elaboratima najkasnije u roku od **20** dana od prijema celokupne dokumentacije neophodne za projektovanje.



Član 13.

Ugovorne strane se slažu da u slučaju spora dogovornim putem taj spor reše a ukoliko to nije moguće nadležan je Sud u Podgorici.

Član 14.

Ovaj ugovor sačinjen je u 4 (četiri) istovetnih primeraka od kojih svaka ugovorna strana zadržava po 2 (ugovora).

U Baru dana 10.05.2019.

Naručilac

Projektant



CRNA GORA
MINISTARSTVO FINANSIJA CRNE GORE
PORESKA UPRAVA
CENTRALNI REGISTAR PRIVREDNIH SUBJEKATA

Broj: 5 - 0800277 / 001

U Podgorici, dana 25.07.2017.godine

Poreska uprava - Centralni registar privrednih subjekata u Podgorici, na osnovu člana 83 i 86 Zakona o privrednim društvima ("Sl.list RCG", br.6/02 i "Sl.list", br.17/07 ... 40/11), rješavajući po prijavi za registraciju osnivanja društva sa ograničenim odgovornošću "AM STUDIO INZENJERING" DOO BAR, broj 253223 podnijetoj dana 25.07.2017 u 11:14:05, preko

Ime i prezime: IRENA KUBUROVIĆ

JMBG ili br.pasoša: 007731829

Adresa: BOR, VASE PELAGIĆA 087 SRBIJA

donosi

RJEŠENJE

Registruje se osnivanje "AM STUDIO INZENJERING" DOO BAR sa sljedećim podacima:

Skraćeni naziv:	AM STUDIO INZENJERING
Oblik organizovanja:	DRUŠTVO SA OGRANIČENOM ODGOVORNOŠĆU
Nastanak:	Osnivanjem
Registarski broj:	50800277
PIB:	03148866
Datum statuta:	24.07.2017.
Datum ugovora:	24.07.2017.
Adresa uprave - sjedište:	ŠUŠANJ BB BAR
Adresa za prijem službene pošte:	ŠUŠANJ BB BAR
Adresa glavnog mjesta poslovanja:	ŠUŠANJ BB BAR
Pretežna djelatnost:	7112 Inženjerske djelatnosti i tehničko savjetovanje
Oblik svojine:	Privatna
Podaci o osnovnom kapitalu:	Ukupni kapital: 1,00 Euro Novčani: 1,00 Euro Nenovčani: 0,00 Euro
Porijeklo kapitala:	Bez oznake porijekla kapitala
Obavljanje spoljno-trgovinskog poslovanja:	DA

Osnivač: ZORAN PERČOBIĆ
MB/JMBG/BR. PASOŠA: 0810982220019
Adresa: ŠUŠANJ BB BAR CRNA GORA
Udio: 100%

Izvršni direktor: ZORAN PERČOBIĆ
JMBG/BR. PASOŠA: 0810982220019
Adresa: ŠUŠANJ BB BAR CRNA GORA
Ovlašćenja u prometu: Neograničeno
Ovlašćen da djeluje: Pojedinačno

Obrazloženje

Podnosilac je dana 25.07.2017 u 11:14:05 podnio prijavu za registraciju osnivanja društva sa ograničenim odgovornošću AM STUDIO INZENJERING. Rješavajući po predmetnoj prijavi, obzirom da su ispunjeni Zakonom propisani uslovi, odlučeno je kao u dispozitivu rješenja.

Visina naplaćene naknade za registraciju propisana je članom 87 Zakona o privrednim društvima ("Sl.list RCG", br.6/02 i "Sl.list RCG" br.17/07 ... 40/11).

Sam. savjetnik III

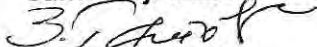
Zdravko Gutović

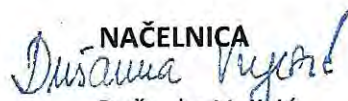

NAČELNICA

Dušanka Vujić

Pravna pouka:

Protiv ovog rješenja može se izjaviti žalba Ministarstvu finansija CG u roku od 15 dana od dana prijema rješenja. Žalba se predaje preko ovog organa i taksira administrativnom taksom u iznosu od 8, 00 EUR, shodno Tarifnom broju 5 Taksene tarife za administrativne takse. Taksa se upućuje u korist računa 832-3161-26-Administrativna taksa.



CRNA GORA
MINISTARSTVO FINANSIJA
PORESKA UPRAVA
Broj: 80-01-14625-5
PODGORICA, 26.07.2017. godine

Na osnovu člana 6 stav 1 Zakona o objedinjenoj registraciji i sistemu izvještavanja o obračunu i naplati poreza i doprinosa ("Sl.list RCG", br. 29/05 i "Sl.list CG", br. 75/10), člana 27 stav 3 Zakona o poreskoj administraciji ("Sl.list RCG", br. 65/01 i 80/04 i "Sl.list CG", br. 20/11, 28/12 i 08/15) i člana 24 Zakona o upravnom postupku ("Sl.list CG", br. 56/14, 20/15, 40/16 i 37/17) Poreska uprava, d o n o s i

RJEŠENJE O REGISTRACIJI

Upisuje se u registar poreskih obveznika:

Naziv: "AM STUDIO INZENJERING" D.O.O. BAR

BAR

Poreskom obvezniku se dodjeljuje:

PIB 03148866

(Matični broj)

809

(Šifra područne jedinice poreskog organa)

Datum upisa u registar: 26.07.2017. godine.

Poreski obveznik je dužan da obavijesti poreski organ o svim promjenama podataka iz registra poreskog obveznika (član 33 Zakona o poreskoj administraciji) u roku od 15 dana od dana nastanka promjene.

Uputstvo o pravnom sredstvu: Protiv ovog Rješenja može se izjaviti žalba Ministarstvu finansija CG - Odsjek za drugostepeni poreski i carinski postupak, u roku od 15 dana od dana prijema Rješenja. Žalba se predaje preko ove Područne jedinice i taksira administrativnom taksom u iznosu od 8,00 €, shodno Tarifnom broju 5 Taksene tarife za administrativne takse. Taksa se uplaćuje u korist računa broj 832-3161-26 - Administrativna taksa.



DIREKTOR

Miomir M. Mugbša

MINISTARSTVO ODRŽIVOG RAZVOJA I TURIZMA
DIREKTORAT ZA INSPEKCIJSKI NADZOR
I LICENCIRANJE

Direkcija za licenciranje

Broj: UPI 107/7-258/2

Podgorica, 21.02.2018. godine

Ministarstvo održivog razvoja i turizma, rješavajući po zahtjevu » AM STUDIO INŽENJERING« D.O.O.Bar, za izdavanje licence projektanta i izvođača radova, na osnovu člana 135 st. 1 i 2 Zakona o planiranju prostora i izgradnji objekata ("Službeni list Crne Gore" br. 64/17) i člana 46 stav 1 Zakona o upravnom postupku ("Službeni list Crne Gore" br. 56/14, 20/15, 40/16 i 37/17), donosi

R J E Š E N J E

1. IZDAJE SE » AM STUDIO INŽENJERING« D.O.O.Bar, LICENCA projektanta i izvođača radova.
2. Ova Licenca se izdaje na 5 (pet) godina.

O b r a z l o ž e n j e

Aktom, br.UPI 107/7-258/1, » AM STUDIO INŽENJERING« D.O.O.Bar, obratilo se ovom ministarstvu za izdavanje licence projektanta i izvođača radova.

Uz zahtjev imenovano privredno društvo, dostavilo je ovom ministarstvu sledeće dokaze:

Rješenje Ministarstva održivog razvoja i turizma, broj UPI 101/2175-79/2 od 22.01.2018.godine, kojim je Vukadinović Nikoli, diplomiranom inženjeru arhitekture iz Niša, Republika Srbija, diplomiranom inženjeru arhitekture- izdata licenca ovlašćenog inženjera za obavljanje djelatnosti izrade tehničke dokumentacije i građenje objekata; Anex Ugovora o radu, zaključen 20.02.2018.godine, između poslodavca: » AM STUDIO INŽENJERING « D.O.O.Bar i zaposlenog: Vukadinović Nikole, iz Niša, gdje je u članu 4 Ugovora, imenovani ovim Ugovorom zasnovao radni odnos u navedeno privredno društvo na neodređeno vrijeme; Anex Ugovora o radu, zaključen između imenovanog poslodavca i zaposlenog od 01.10.2012.godine; Izvod iz Centralnog Registra Privrednih subjekata Poreske uprave za imenovano privredno društvo, Registarski broj: 5-0800277/001 od 25.07.2017.godine.

Ministarstvo održivog razvoja i turizma, razmotrilo je podnijeti zahtjev pa je odlučilo kao u dispozitivu ovog rješenja, a ovo sa sledećih razloga:

Naime, članom 122 stav 1 Zakona o planiranju prostora i izgradnji objekata («Službeni list Crne Gore» br. 64/17), propisano je da privredno društvo koje izrađuje tehničku dokumentaciju (projektant), odnosno privredno društvo koje gradi objekat (izvođač radova), dužno je da za obavljanje djelatnosti izrade tehničke dokumentacije dijela tehničke dokumentacije, odnosno građenje ili izvođenje pojedinih radova ovlašćeni

inženjer može da bude fizičko lice koje obavlja poslove izrade tehničke dokumentacije odnosno građenje ili izvođenje pojedinih vrsta radova na građenju objekta, ima najmanje jednog zaposlenog ovlašćenog inženjera po vrsti projekta, koji izrađuje i to: arhitektonski, građevinski, elektrotehnički i mašinski projekat, odnosno vrsti radova koje izvodi na osnovu tih projekata. Stavom 2 istog člana Zakona, propisano je da obavljanje pojedinih poslova iz stava 1 ovog člana, projektant, odnosno izvođač radova može da obezbijedi na osnovu zaključenog ugovora sa drugim privrednim društvom koje ima zaposlenog ovlašćenog inženjera za određenu vrstu projekta, odnosno radova.

Članom 3 stav 1 tačka 3 Pravilnika o načinu i postupku izdavanja, mirovanja licence i načinu vođenja registara licenci („Službeni list Crne Gore“, br. 79/17), utvrđene su vrste licenci, a između ostalih i licenca projektanta i izvođača radova, koja se izdaje privrednom društvu za obavljanje djelatnosti izrade tehničke dokumentacije i građenje objekta.

Članom 5 stav 1 tač. 1-2. Pravilnika, utvrđeno je da se u postupku izdavanja licence projektanta, odnosno izvođača radova, provjerava: 1) da li podnosilac zahtjeva u radnom odnosu ima zaposlenog ovlašćenog inženjera i licencu ovlašćenog inženjera.

Članom 137 stav 2 Zakona, propisano je da se licenca za privredno društvo, izdaje se na pet godina.

Rješavajući po predmetnom zahtjevu, a na osnovu uvida u dostavljene dokaze, ovo ministarstvo nalazi, da su se u konkretnoj pravnoj stvari stekli uslovi za primjenu čl. 122 stav 1 i 135 stav 2 Zakona o planiranju prostora i izgradnji objekata, a u vezi čl 3 stav 1 tač. 1 i čl. 4 Pravilnika o načinu i postupku izdavanja, mirovanja licence i načinu vođenja registara licenci.

Saglasno izloženom, riješeno je kao u dispozitivu ovog rješenja.

PRAVNA POUKA: Protiv ovog rješenja može se pokrenuti upravni spor tužbom kod Upravnog suda Crne Gore u roku od 20 dana od dana prijema istog.

OVLAŠĆENO SLUŽBENO LICE
Nataša Pavićević



POLISA - RAČUN POL-00090388

Zastupnik:	Čelebić Novak, 80-034		
Ugovarač			
Naziv	AM STUDIO INZENJERING DOO BAR	MB	03148866
Adresa	ŠUŠANJ BB, 85000 BAR_GRAD, Crna Gora	Telefon	
Trajanje:	Godišnje osiguranje		
Period osiguranja	14.02.2019 (24:00) - 14.02.2020 (24:00)	Period obračuna	14.02.2019 - 14.02.2020

Predmet osiguranja: Profesionalna odgovornost projektanta: Predmet osiguranja: Profesionalna odgovornost projektanta: Odgovornost Projektanata firma" AM Studio Inženjering" Bulevar Revolucije C-10

Osiguranje pokriva odštetne zahtjeve naručioca usluga ili trećih lica, koji su posledica stručne greške osiguranika (koji posjeduju licencu projekatnata i izvođača radova izdatu od strane Ministarstva održivog razvoja i turizma) pri izradi projektne dokumentacije pri tehničkom i građevinskom nadzoru i kod revidiranja projekta, a za koje osiguranik odgovara na osnovu zakona

PS-ODPRK-1 - Osiguranje odgovornosti projekatnata za sve projekte

Vrsta osiguranja:	Osiguranje od projektantske odgovornosti	Šifra:	1310
-------------------	--	--------	------

Osiguranik

Naziv	AM STUDIO INZENJERING DOO BAR	MB	03148866
Adresa	ŠUŠANJ BB, 85000 BAR_GRAD, Crna Gora	Telefon	

Suma osiguranja

Uloga	Način ugovaranja	Iznos
Jedinstvena suma osiguranja	Na sumu osiguranja	100.000,00

Franšiza

Franšiza	Odbitna franšiza iznosi 10% od priznate štete ali najmanje 500 Eur
----------	--

Obračun za predmet

Premija	350,00
Doplatak 48% za sumu osiguranja od 100.000 Eur	168,00
Popust 10% za isključenje rizika tehničkog nadzora i savjetovanja	-51,80
Popust 20% bez osiguranja garantnog roka	-93,24
Ukupna premija bez poreza	372,96
Porez na premiju	33,57
Ukupna premija sa porezom	406,53

Osiguravajuće pokriće važi za područje Crne Gore

Polisa se smatra računom. Oslobođeni plaćanja PDV-a po članu 27. zakona o PDV-u. Osiguravač zadržava pravo ispravke računске ili neke druge greške učinjene od strane zastupnika. Pravo na naknadu štete po ovoj polisi počinje od dana i časa koji je na polisi označen kao početak osiguranja ukoliko je do tada plaćenja premija a inače po isteku 24 časa dana kada je premija plaćenja (čl. 1010 st. 1 Zakona o obl. odnosima (SLRCG br.47/08))

Osiguranje je zaključeno u skladu sa Opštim uslovima za osiguranje odgovornosti projekatnata koji su utvrđeni dana 24.05.2018.god. (OU-ODPRK-05/18).

Ukupna isplata odšteta za sve osigurane slučajeve koji se dese u jednoj godini limitirana je iznosom sume osiguranja (godišnji agregat)

Osiguranje bez pokrića garantnog roka

Rizik tehničkog savjetovanja i nadzora su isključeni iz osiguranja

Predmet osiguranja: Opšta odgovornost: FIRMA "AM STUDIO INŽENJERING" .

BROJ ZAPOSLENIH :3 PREMA PRILOŽENOM SPISKU

Osiguranje pokriva štete koje na osnovu građansko pravnih odštetnih zahtjeva, treća lica podnose prema osiguraniku zbog iznenadnog i neočekivanog nastanka štete koja ima za posledicu tjelesne povrede, oboljenje ili smrt lica odnosno oštećenje, uništenje ili nestanak stvari.

Karakteristike	Vrijednost	Valuta/Jed. mere
Opis pojedinačne djelatnosti	Svi vidovi građevinarstva (visokogradnja, niskogradnja, završni radovi u građevinarstvu)	

PS-13-01-TG1 - Pojedinačne djelatnosti			
Vrsta osiguranja:	Osiguranje od opšte (zakonske) odgovornosti		Šifra: 1301
Osiguranik			
Naziv	AM STUDIO INZENJERING DOO BAR	MB	03148866
Adresa	ŠUŠANJ BB, 85000 BAR_GRAD, Crna Gora	Telefon	
Suma osiguranja			
Uloga		Način ugovaranja	Iznos
Jedinstvena suma osiguranja		Na sumu osiguranja	20.000,00
Franšiza			
Franšiza		Franšiza iznosi 10% od odštete, a najmanje 500,00 Eur	
Obračun za predmet			
Premija			260,37
Popust za franšizu 10% od štete a najmanje 500,00 Eur			-14,58
Popust za jedinstvenu sumu osiguranja od 20.000 Eur			-114,56
Ukupna premija bez poreza			131,23
Porez na premiju			11,81
Ukupna premija sa porezom			143,04
Teritorijalno pokriva Crna Gora.			
Osiguranje je zaključeno u skladu sa Opštim uslovima za osiguranje od odgovornosti (OU-ODG-07/10) od 29.07.2010.			
Polisa se smatra računom. Oslobođeni plaćanja PDV-a po članu 27. zakona o PDV-u. Osiguravač zadržava pravo ispravke računске ili neke druge greške učinjene od strane zastupnika. Pravo na naknadu štete po ovoj polisi počinje od dana i časa koji je na polisi označen kao početak osiguranja ukoliko je do tada plaćenja premija a inače po isteku 24 časa dana kada je premija plaćenja (čl. 1010 st. 1 Zakona o obl. odnosima (SLRCG br.47/08))			
Agregat šteta je jednak sumi osiguranja			

UKUPAN OBRAČUN	
Ukupna premija bez poreza	504,19
Porez na premiju	45,38
Ukupna premija sa porezom	549,57
Način plaćanja	Na 10 mjesečnih rata

Sva prava po ovoj polisi pripadaju osiguraniku.

Ukoliko ugovarač/osiguranik ne plaća premiju u dogovorenim rokovima primjenjuje se Zakon o obligacionim odnosima.

Potpisom polise ugovarač osiguranja/osiguranik potvrđuje da je primio Uslove zaključenog osiguranja.

Pravo na raskid i uslovi za raskid ugovora odnosno odstupanju od ugovora određeni su uslovima osiguranja

Sve međusobne nesporazume stranke će rješavati mirnim putem a u slučaju spora ugovaraju nadležnost suda u Podgorici

Na ugovor o osiguranju primjenjuje se Zakon o obligacionim odnosima Crne Gore.

Ugovarač osiguranja je dužan da plati premiju prilikom zaključivanja ugovora o osiguranju ukoliko se premija plaća u cjelosti, odnosno prvu ratu ukoliko je ugovoreno plaćanje premije na rate, a ostale rate u ugovorenim rokovima. Za slučaj docnje jedne rate duže od 30 dana, sve rate dopijevaju odjednom i u cjelosti.

Ugovorne strane su saglasne da ukoliko osiguranik ostvari pravo na naknadu štete, osiguravač ima pravo da dug po toj ili nekoj drugoj polisi odbije od iznosa obračunate štete.



1 Poslovnica Bar, BAR_GRAD, 14.02.2019

RJEŠENJE

o imenovanju vodećeg projektanta za izradu tehničke dokumentacije

OBJEKAT: Privremeni objekat P

VRSTA PROJEKTA: Idejno rješenje

LOKACIJA: kat.par.br. 6439/15 KO Novi Bar, Opština Bar

INVESTITOR: Radoslav Pavović

VODEĆI PROJEKTANT: Nikola Vukadinović dipl.inž.arh.

Imenovani je u stalnom radnom odnosu na neodređeno vreme u preduzeću „AM STUDIO INŽENJERING“ d.o.o. Bar i ispunjava propisane uslove u pogledu stručne spreme i prakse da može samostalno rukovoditi izradom i izrađivati tehničku dokumentaciju, odnosno djelove tehničke dokumentacije u smislu člana 123 stav 3 Zakona o planiranju prostora i izgradnji objekata („Službeni list Crne Gore“ broj 064/17 od 06.10.2017).

Bar, maj 2019.

„AM Studio Inženjering“ d.o.o. Bar

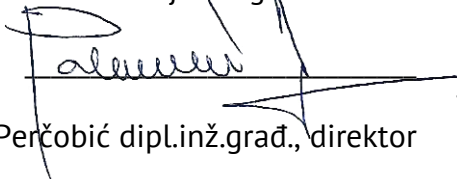
Zoran Perčobić dipl.inž.građ., direktor

M.P.



PODACI O PROJEKTANTIMA		
NAZIV OBJEKTA	PROJEKTANT	VODEĆI PROJEKTANT
PRIVREMENI OBJEKAT P	„AM STUDIO INŽENJERING“ d.o.o. Bar	Nikola Vukadinović dipl.inž.arh.
DJELOVI TEHNIČKE DOKUMENTACIJE		
PROJEKAT	PROJEKTANT	ODGOVORNI PROJEKTANT
ARHITEKTURA	„AM STUDIO INŽENJERING“ d.o.o. Bar	Nikola Vukadinović dipl.inž.arh.

Bar, maj 2019.

„AM Studio Inženjering“ d.o.o. Bar

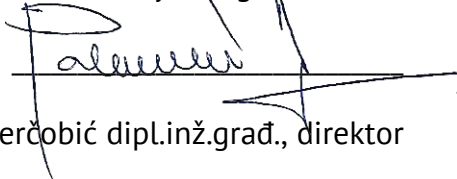
Zoran Perčobić dipl.inž.građ., direktor

M.P.





Crna Gora
O P Š T I N A B A R

Sekretarijat za uređenje prostora

Broj: 07-352/19-313
Bar, 25.04.2019.godine

Izvod iz Programa privremenih objekata na području Opštine Bar
za period od 2019.godine do 2023.godine
(Sl. List »CG«, broj 13/19)
lokacija br.28.4, potes "Topolica" u Baru

Obradila
Verica Leković



URBANISTIČKI USLOVI

1.	<p style="text-align: center;"><u>Sekretarijat za uređenje prostora</u></p> <p>Broj: 07-352/19-313</p> <hr/> <p>Datum: 25.04.2019.</p> <hr/>	 <p style="text-align: center;">Crna Gora OPŠTINA BAR</p>																		
2.	<p>Sekretarijat za uređenje prostora Opštine Bar, rješavajući po zahtjevu Pavović Radoslava iz Bara, na osnovu člana 116 Zakona o planiranju prostora i izgradnji objekata (Sl. List »CG«, broj 64/17, 44/18, 63/18 i 11/19), Pravilnika o bližim uslovima za postavljanje odnosno građenje privremenih objekata, uređaja i opreme (Sl. List »CG«, broj 64/17), Odluke donošenju programa građenja, postavljanja i uklanjanja privremenih objekata na teritoriji Opštine Bar (Sl. List »CG«, broj 13/19) i Programa privremenih objekata na području Opštine Bar za period od 2019.godine do 2023.godine (Sl. List »CG«, broj 13/19) izdaje:</p>																			
3.	<p>URBANISTIČKE USLOVE</p> <p>za izradu tehničke dokumentacije</p> <p>za postavljanje privremenog objekta:</p> <p>Privremeni objekat za trgovinu i usluge do 150 m² – lokacija označena br. 28.4 u Opštini Bar predviđena - Programom privremenih objekata na području Opštine Bar za period od 2019. do 2023. godine</p>																			
4.	PODNOŠILAC ZAHTJEVA:	Pavović Radoslav iz Bara																		
5.	PLANIRANO STANJE																			
5.1	<p>Namjena objekta, površina i lokacija objekta</p> <p>Lokacija: 6439/15 KO Novi Bar, Opština Bar</p> <p>Privremeni objekat za trgovinu i usluge - P= 13 m²</p> <p><u>Tabelarni prikaz lokacije:</u></p> <table border="1" style="width: 100%; border-collapse: collapse; margin-top: 10px;"> <thead> <tr> <th style="width: 5%;">28. ILINO</th> <th colspan="3" style="text-align: center;">PRIVATNO ZEMLJIŠTE</th> <th style="text-align: center;">zona III</th> <th></th> </tr> <tr> <th style="text-align: center;">Broj lokacije</th> <th style="text-align: center;">Vrsta objekta</th> <th style="text-align: center;">Namjena objekta</th> <th style="text-align: center;">Površina lokacije po m²</th> <th style="text-align: center;">Opis privremenog objekta</th> <th style="text-align: center;">Intervencije</th> </tr> </thead> <tbody> <tr> <td style="text-align: center;">28.4</td> <td style="text-align: center;">Privremeni objekat za trgovinu i usluge; Montažno-demontažni</td> <td style="text-align: center;">Hrana i piće</td> <td style="text-align: center;">13</td> <td style="text-align: center;">Privremeni objekat montažno-demontažnog karaktera na betonskoj podlozi. Krovni pokrivač crneq.</td> <td style="text-align: center;">/</td> </tr> </tbody> </table>		28. ILINO	PRIVATNO ZEMLJIŠTE			zona III		Broj lokacije	Vrsta objekta	Namjena objekta	Površina lokacije po m ²	Opis privremenog objekta	Intervencije	28.4	Privremeni objekat za trgovinu i usluge; Montažno-demontažni	Hrana i piće	13	Privremeni objekat montažno-demontažnog karaktera na betonskoj podlozi. Krovni pokrivač crneq.	/
28. ILINO	PRIVATNO ZEMLJIŠTE			zona III																
Broj lokacije	Vrsta objekta	Namjena objekta	Površina lokacije po m ²	Opis privremenog objekta	Intervencije															
28.4	Privremeni objekat za trgovinu i usluge; Montažno-demontažni	Hrana i piće	13	Privremeni objekat montažno-demontažnog karaktera na betonskoj podlozi. Krovni pokrivač crneq.	/															
	<p><u>Opšti uslovi:</u></p> <p>Privremeni objekti se mogu postavljati odnosno graditi pod uslovom da :</p> <ul style="list-style-type: none"> • Ne narušavaju komunalne funkcije • Ne ugrožavaju infrastrukturu i pješačke komunikacije 																			

- Se ne postavljaju na uređenim zelenim površinama, već isključivo na neuređenim površinama koje bi se postavljanjem privremenog objekta oplemenile
- Ne narušavaju integritet kulturnih dobara sa zaštićenom okolinom
- Ne ugrožavaju životnu sredinu (prekomjerna buka, štetna isprenja, zagađenja, stvaranje opasnog otpada i sl.)
- Ne nalaze se u neposrednoj blizini definisanoj Programom primarnih ugostiteljskih objekata osim ako nisu u funkciji primarnog ugostiteljskog objekta
- Ne ometaju ulaz u drugi poslovni ili stambeni prostor
- Ne zaklanjaju izlog drugog poslovnog prostora
- Ne zaklanjaju pogled na poznate gradske vizure
- Ne ometaju rad muzeja, školskih ustanova, vjerskih objekata i slično,
- Ne ometaju pristup vozila hitnih i komunalnih službi
- Se licima smanjene pokretljivosti i licima sa invaliditetom obezbijedi nesmetan pristup i korišćenje

Privremeni objekti moraju se svojim izgledom i gabaritom uklapati u ambijent lokacije na kojoj se pozicioniraju.

Uslovi za Privremeni objekat za trgovinu i usluge do 150 m²:

Objekat za trgovinu i usluge površine do 150 m² je montažno-demontažnog karaktera. Lokacije za ovaj tip objekata date su u grafičkom i tabelarnom dijelu Programa.

Objekat za trgovinu i usluge površine do 150 m² je od lakih kvalitetnih materijala, proizveden od ovlašćenog proizvođača, montira se na gotovu podlogu (asfalt, beton, kamene ploče, drvo), sa mogućnošću da se sa lokacije ukloni u cjelini ili u djelovima.

Struktura fasada i zidova objekta za trgovinu i usluge može biti od pocinčanih bojenih limova, poliuretanskih panela, termopan stakla, fasadnih laminata ili fasadnih ispuna sa kamenim ili drvenim oblogama.

Na lokaciji nije moguće postavljanje drugih privremenih objekata, osim onih u funkciji osnovnog objekta.

Smjernice za oblikovanje i materijalizaciju - objekat za trgovinu i usluge je što je više moguće transparentan, sa materijalizacijom kao za privremene ugostiteljske objekte, uz mogućnost češće primjene „alubonda“, akvapanela i sličnih savremenih materijala, jer su ovakvi materijali primjereniji ovoj vrsti objekata i njihovoj samoj namjeni. Podovi kao u prethodnim slučajevima, obavezno, protiv-klizni, a u specijalnim slučajevima, kada za to postoji potreba, predvidjeti kiselo otporne podne obloge. Objekat uklopiti u neposredno okruženje, kao u funkcionalnom, tako i u estetskom smislu.

5.2 **Pravila parcelacije**

Privremeni objekat za trgovinu i usluge se predviđa na 6439/15 KO Novi Bar, Opština Bar.

6.	<p>PREPORUKE ZA SMANJENJE UTICAJA I ZAŠTITU OD ZEMLJOTRESA, KAO I DRUGE USLOVE ZA ZAŠTITU OD ELEMENTARNIH NEPOGODA I TEHNIČKO-TEHNOLOŠKIH I DRUGIH NESREĆA</p>
	<p>Tehničkom dokumentacijom predvidjeti mjere zaštite od požara shodno propisima za ovu vrstu objekata. U cilju zaštite od elementarnih nepogoda postupiti u skladu sa Zakonom o zaštiti i spašavanju (»Službeni list CG«, br.13/07, 05/08, 86/09 i 32/11 i 54/16) i Pravilnikom o mjerama zaštite od elementarnih nepogoda (»Službeni list RCG«, br.8/93) i Zakonu o zapaljivim tečnostima i gasovima (»Službeni list CG«, br.26/10 i 48/15). Tehničkom dokumentacijom predvidjeti mjere zaštite shodno Zakonu o zaštiti i zdravlju na radu („Službeni list CG“, br.34/14).</p> <p>Zbog izražene seizmičnosti područja statiku računati na IX stepen MCS skale.</p>
7.	<p>USLOVI I MJERE ZAŠTITE ŽIVOTNE SREDINE</p>
	<p>Privremeni objekti se ne smiju postavljati na uređenim zelenim površinama. Poželjno ih je postavljati na neuređenim površinama koje bi na taj način bile oplemenjene.</p> <p>Privremeni objekti se ne smiju postavljati ako na bilo koji način ugrožavaju životnu sredinu (prekomjerna buka, štetna isparenja, opasni otpad i sl.).</p> <p>Poštovati Zakon o procjeni uticaja na životnu sredinu, 73/10, 40/11, 27/13 i 52/16), Uredbu o projektima za koje se vrši procjena uticaja na životnu sredinu („Službeni list RCG“, br.20/07, „Službeni list CG“, br.47/13, 53/14), kao i podzakonske akte koji proizilaze iz zakona.</p>
8.	<p>USLOVI I MJERE ZAŠTITE PRIRODNIH DOBARA</p>
	<p>U zoni zahvata Programa, a van zona morskog dobra i nacionalnog parka shodno smjernicama i uslovima Agencije za zaštitu prirode i životne sredine, nalaze se sjedeća zaštićena prirodna dobra:</p> <ul style="list-style-type: none"> • ranije kategorisani kao hortikulturni objekti : Park muzej na Topolici; • zaštićeni - pojedinačni dendrološki objekti <ol style="list-style-type: none"> a) hrast česvina ili crnika (<i>Quercus ilex</i>) na Crnom Rtu kod Sutomora, jedan primjerak kod željeničkih stepenica u Sutomoru b) maslina (<i>Olea europea</i>) na lokaciji Mirovica u Starom Baru. <p>Za zone zahvata Programa nije urađen poseban dokument koji integralno propisuje režime, zone i mjere zaštite i korišćenje prirodnih resursa i dobara (lokalni ekološki akcioni plan, lokalni plan biodiverziteta i dr) pa se u slučaju zaštićenih područja/zaštićenih prirodnih dobara primjenjuju propisi i dokumentacija u kojima su u svakom pojedinačnom slučaju ustanovljeni posebni režimi, zone i mjere zaštite i korišćenja. Za ostala ekološki značajna područja (potencijalni park Prirode Rumija, EMERALD, IPA, IBA područja, staništa natura 2000) važe opšti režimi zaštite biodiverziteta/ zaštite prirode.</p> <ul style="list-style-type: none"> • Uslovi zabrane i ograničenja pod kojima se radnje, aktivnosti i djelatnosti mogu realizovati u zoni zahvata Programa <p>Pored uslova, zabrane i ograničenja koja su propisana Zakonom o zaštiti prirode (“Sl.list CG” br. 54/16) prilikom planiranja građevinskih objekata i infrastrukture treba ispoštovati sledeće uslove, zabrane i ograničenja koji se odnose na :</p> <ul style="list-style-type: none"> • izbor mikrolokacije novih privremenih objekata van zaštićenih područja • nedozvoljenu gradnju objekata koji zbog svojih karakteristika (način

izgradnje, vrsta, veličina/kapacitet, tehnologija i sl.) mogu oštetiti ili imati uticaj na prirodnu vrijednost zaštićenog područja.

Za privremene objekte locirane u zaštićenom području, podnosilac zahtjeva dužan je da pribavi od Agencije za zaštitu prirode i životne sredine Dozvole za obavljanje radnji, aktivnosti i djelatnosti u zaštićenom području za svaki pojedinačni novi privremeni objekat.

9.

USLOVI I MJERE ZAŠTITE NEPOKRETNIH KULTURNIH DOBARA I NJIHOVE ZAŠTIĆENE OKOLINE

Prostor i neposredna okolina, odnosno zone, koje su predviđene za postavljanje privremenih objekata, a na kojima se nalaze nepokretna kulturna dobra, u zahvatu Programa su:

- Topolica: Jovana Tomaševića i Ulica šetalište Kralja Nikole, koje se nalaze u neposrednoj blizini kulturnog dobra bivši dvorac kralja Nikole na Topolici
- Stari Bar, u neposrednoj blizini kulturnog dobra Stari grad Bar, tj. u okviru kulturnog dobra Čaršija i Podgrađe, oko bedema u prečniku od 300 m
- Veliki Pijesak u neposrednoj blizini kulturnog dobra Ruševine crkve na Velikom Pijesku.

Na lokacijama, koje su predviđene za postavljanje privremenih objekata, a na kojima se nalaze nepokretna kulturna dobra, postavljanje privremenih objekata mora se izvršiti u skladu sa uslovima propisanim Programom i konzervatorskim uslovima Uprave za zaštitu kulturnih dobara. Na ovim lokacijama je potrebno obezbijediti zaštitu integriteta kulturnih i nepokretnih dobara sa zaštićenom okolinom i ne dozvoljava se bilo kakva izgradnja i rušenje koje bi izazvalo devastaciju kulturnog dobra.

Ukoliko se tokom postavljanja/građenja privremenog objekta dobara nađe na slučajna otkrića/ nalaze od arheološkog značaja, zakonska obaveza je postupanje u skladu sa članom 87 i članom 88 Zakona o zaštiti spomenika kulture (Sl.list CG, br.49/10 i 40/11). Obaveza poštovanja navedenih odredbi Zakona o zaštiti spomenika kulture mora se posebno naglasiti i sprovesti u svim fazama izrade dokumentacije potrebne za postavljanje odnosno građenje privremenih objekata u granicama kulturnih dobara i njihove zaštićene okoline.

10.

USLOVI ZA LICA SMANJENE POKRETLJIVOSTI I LICA SA INVALIDITETOM

Tehničkom dokumentacijom obezbijediti prilaz i upotrebu objekta/objekata licima smanjene pokretljivosti u skladu sa članom 71 Zakona o planiranju prostora i izgradnji objekata i Pravilnikom o bližim uslovima i načinu prilagođavanja objekata za pristup i kretanje lica smanjene pokretljivosti i lica sa invaliditetom („Sl. list CG“ broj 48/13 i 44/15).

11.

SAOBRAĆAJNI USLOVI

U skladu sa postojećim saobraćajnim površinama organizovati pristup privremenom objektu, kretanje, i parkiranje korisnika. Za privremene objekte locirane uz magistralni put potrebno je pribaviti saglasnost od Uprave za saobraćaj.

12.

USLOVI ZA ODVOŽENJE ČVRSTOG OTPADA

Način i mjesto odlaganja čvrstog otpada regulisati sa D.O.O Komunalne djelatnosti Bar.

13.

USLOVI ZA PRIKLJUČENJE NA INFRASTRUKTURU

13.1	<p>Uslovi priključenja na elektroenergetsku infrastrukturu</p> <p>Prilikom izrade tehničke dokumentacije potrebno je poštovati sljedeće preporuke EPCG:</p> <ul style="list-style-type: none"> •Tehnička preporuka za priključke potrošača na niskonaponsku mrežu TP-2 (II dopunjeno izdanje) •Tehnička preporuka – Tipizacija mjernih mjesta •Uputstvo i tehnički uslovi za izbor i ugradnju ograničavača strujnog opterećenja •Tehnička preporuka TP-1b - Distributivna transformatorska stanica DTS – EPCG 10/0.4 Kv
13.2	<p>Ostali infrastrukturni uslovi</p> <p>Tehničke uslove priključenja na infrastrukturu investitor pribavlja od organa za tehničke uslove, za svaki privremeni objekat pojedinačno.</p>
14.	<p>POTREBA IZRADE GEODETSKIH, GEOLOŠKIH (GEOTEHNIČKIH, INŽENJERSKO-GEOLOŠKIH, HIDROGEOLOŠKIH, GEOMEHANIČKIH I SEIZMIČKIH) PODLOGA, KAO I VRŠENJA GEOTEHNIČKIH ISTRAŽNIH RADOVA I DRUGIH ISPITIVANJA</p> <p>Za potrebe projektovanja odnosno izrade idejnih i glavnih projekata izraditi elaborate o geološkim istraživanjima u skladu sa odredbama Zakona o geološkim istraživanjima („Sl. list RCG“ broj 28/93,27/94,42/94,26/07 i Sl.list CG br. 28/11), za objekte definisane članom 7 Zakona.</p>
15.	<p>DINAMIKA KORIŠĆENJA PRIVREMENIH OBJEKATA</p> <p>Načelno, po ovom kriterijumu postoje dvije grupe objekata:</p> <ul style="list-style-type: none"> • sezonski – koji su aktivni isključivo u vrijeme sezone i vezani su za turističke sadržaje • cjelogodišnji koji su aktivni tokom cijele godine. <p>Sezonski objekti su orjentisani potrebama turista (sladoled, hladni napici, brza hrana, bižuterija, suveniri, odjeća i oprema za plažu, igračke i slično), dok su stalni objekti više okrenuti svakodnevnim potrebama ili navikama građana (novine, časopisi, cigarete, priručna kozmetika, bankomati, higijenske potrebe, sitni alati i razna potrošna roba, brza hrana i slično).</p> <p>Uslov za postavljanje sezonskih privremenih objekata je da budu aktivni od 1.maja do 31.oktobra a ne kraće od 4 mjeseca (1.jun do 30.septembar). U slučaju da postoji zainteresovanost korisnika privremenog sezonskog objekta, može se odobriti korišćenje tokom čitave godine, ukoliko taj objekat ispunjava uslove propisane ovim Programom. O ispunjenosti uslova odlučuje Sekretarijat nadležan za uređenje prostora.</p> <p>Ovaj uslov ne odnosi se na ugostiteljske terase na području Tržnog centra, Velikog Pijeska, Dubrave, Bušata, Starog Bara i Ostrosa, gdje vrijeme korišćenja ne može biti kraće od 4 mjeseca.</p> <p>Ovaj minimalni vremenski period ne odnosi se na organizovanje prezentacija, prigodnih proslava ili manifestacija i slično, odnosno za objekte organizacije događaja i reklamiranje, oglašavanje i pružanje informacija. Period na koji se postavljaju ovi objekti određuje organ lokalne samouprave nadležan za poslove uređenja prostora, prilikom izdavanja urbanističkih uslova.</p>
16.	<p>PRAVILA ZA KONZERVIRANJE PRIVREMENIH OBJEKATA U ZIMSKOM PERIODU</p>
	<p>Pokretne montazno-demontažne privremene objekte koji imaju sezonski karakter</p>

	<p>korisnici su dužni, najkasnije 15 dana nakon isteka odobrenog perioda korišćenja, ukloniti sa javnih i privatnih površina.</p> <p>Ukoliko je postavljanje privremenog objekta zahtijevalo i postavljanje odgovarajuće podloge, korisnici su dužni da uklone i podlogu. Predmetu lokaciju treba osloboditi od cjelokupnog mobilijara, predmeta i stvari i vratiti u predhodno stanje.</p> <p>Privremeni objekti koji svojim gabaritima, a i načinom izrade nisu podesni za uklanjanje tokom zimskog perioda moraju se konzervirati na način da svojim izgledom ne narušavaju ambijent.</p> <p>Terase ugostiteljskih objekata-natkrivene i nenatkrivene, na kojima se djelatnost obavlja sezonski, za vrijeme perioda u kome se djelatnost ne obavlja, osloboditi od svih vrsta mobilijara i opreme i držati ih u urednom stanju. Ugostiteljske terase ne mogu služiti kao magacinski prostori za mobilijar.</p> <p>Privremeni objekti (kiosci, montažni eloksirani zatvoreni objekti), čije uklanjanje sa terena zbog vrste, gabarita ili drugih razloga nije moguće treba držati u urednom stanju. Objekat je potrebno osloboditi od robe namijenjene za trgovinu ili pružanje druge vrste usluga. Korisnik je dužan da staklene i druge providne površine objekta maskira/oblijepi bijelim papirom ili drugim sličnim zastorom.</p>	
17.	MOGUĆNOST FAZNE IZGRADNJE	
	Privremeni objekti se ne mogu postavljati odnosno graditi u fazama.	
18.	TEHNIČKA DOKUMENTACIJA	
	Idejno rješenje za montažno demontažne objekte površine do 30m ² , odnosno revidovani glavni projekat za montažno demontažne objekte površine veće od 30m ² .	
19.	POTREBA PRIBAVLJANJA SAGLASNOSTI GLAVNOG GRADSKOG ARHITEKTE	
	U skladu sa članom 87 Zakona o planiranju prostora i izgradnji objekata, neophodno je pribaviti Saglasnost na spoljni izgled privremenog objekta od strane Glavnog gradskog arhitekta.	
20.	<p>NAPOMENA:</p> <ul style="list-style-type: none"> • Urbanistički uslovi predstavljaju informaciju iz Programa privremenih objekata i na osnovu njih se ne stiče nikakvo pravo. • Shodno članu 117. Zakona o planiranju prostora i izgradnji objekata, korisnik je dužan da 15 dana prije postavljanja/građenja privremenog objekta, dostavi prijavu sa svom tehničkom dokumentacijom i Saglasnostima, Dozvolama traženim UU, nadležnoj urbanističko građevinskoj inspekciji. • Za postavljanje/građenje privremenog objekta plaća se lokalna komunalna taksa. Iznos lokalne komunalne takse utvrđuje organ lokalne uprave nadležan za poslove lokalnih prihoda. 	
21.	<p>DOSTAVLJENO:</p> <ul style="list-style-type: none"> - Podnosiocu zahtjeva - Komunalnoj policiji - Sekretarijatu za finansije - Urbanističko-građevinskoj inspekciji - U spise predmeta - a/a 	
22.	OBRADIVAČI URBANISTIČKIH USLOVA:	Verica Leković













potpis

Nikola Pavićević

23.	OVLAŠĆENO SLUŽBENO LICE:	<i>za</i> Sekretar, Nikoleta Pavićević Spec.sci.arh.
24.	M.P. Sekretar, Nikoleta Pavićević Spec.sci.arh.	potpis <i>[Signature]</i>
25.	PRILOZI	
	<ul style="list-style-type: none">- Grafički prilog iz Programa privremenih objekata- List nepokretnosti i kopija plana	



LEGENDA

	KIOSK
	PRODAJNI PANO I PRODAJNI PULT
	ŠTAND
	KONZERVATOR ZA SLADOLED
	UGOSTITELJSKI APARAT (KOKICE ITD.)
	KLUPA ZA DOJILJE
	PRIVREMENI UGOSTITELJSKI OBJEKAT
	UGOSTITELJSKA TERASA
	PRIVREMENI OBJEKAT ZA TRGOVINU I USLUGE
	PRIVREMENO PARKIRALIŠTE
	PIJACA
	ZABAVNI PARK
	AUTO KAMP
	OBJEKAT ZA SERVISIRANJE I PRANJE VOZILA
	SPORTSKI OBJEKAT-OTVORENI TEREN
	NATKRIVENI/ZATVORENI SPORTSKI OBJEKAT
	MONTAŽNA PARKING GARAŽA
	DJEČIJE IGRALIŠTE
	MONTAŽNA HALA I HANGAR
	RECIKLAŽNO DVORIŠTE
	SOLARNO STABLO
	GRANICA MORSKOG DOBRA
	GRANICA NEPOKRETNOG KULTURNOG DOBRA
	GRANICA NEPOSREDNE OKOLINE KULTURNOG DOBRA



Grafički dio Programa , Topolica , lokacija 10

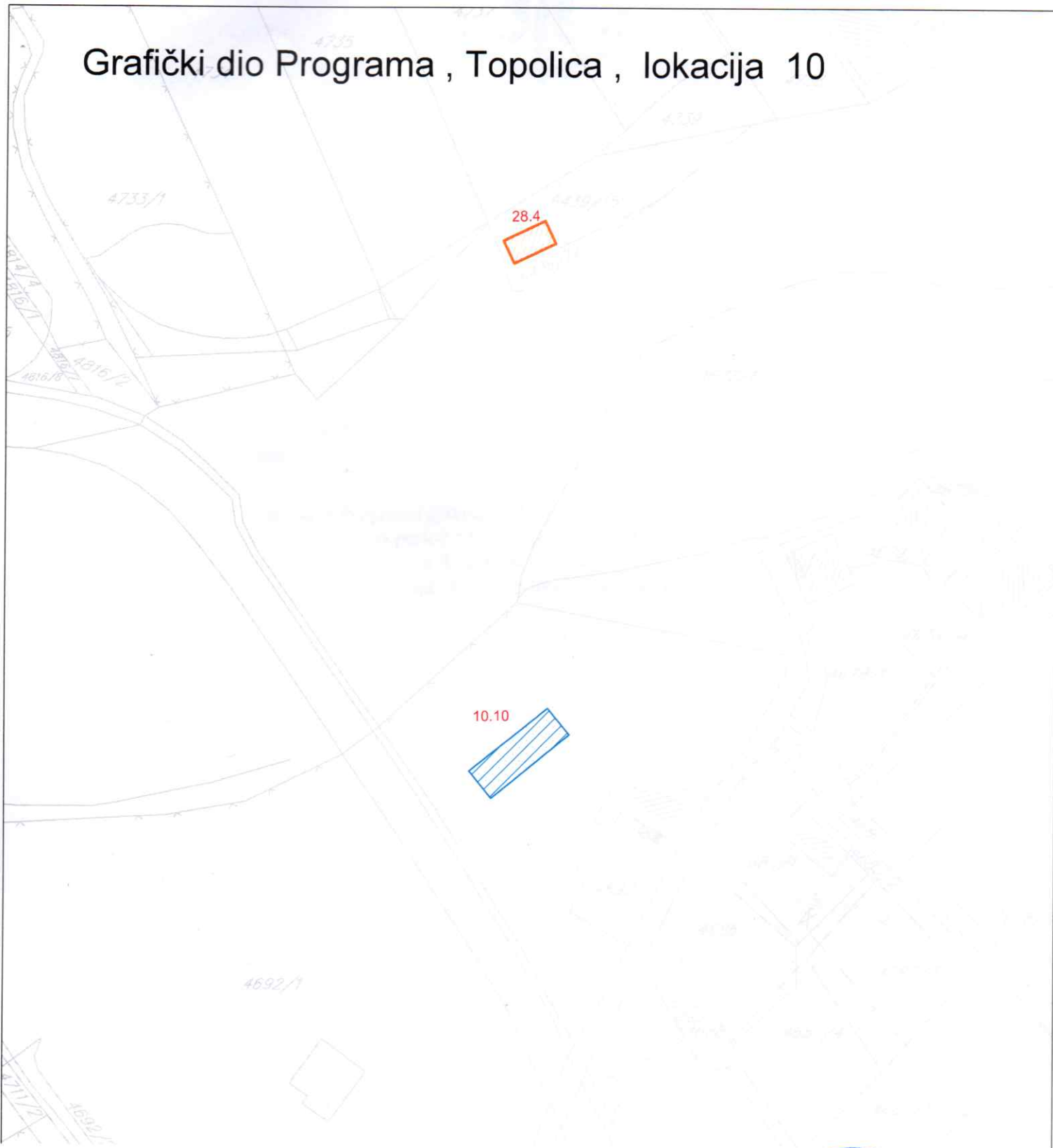



1000000027



102-956-9211/2019

UPRAVA ZA NEKRETNINE

CRNA GORA
UPRAVA ZA NEKRETNINEPODRUČNA JEDINICA
BAR

Broj: 102-956-9211/2019

Datum: 18.04.2019.

KO: NOVI BAR

Na osnovu člana 173 Zakona o državnom premjeru i katastru nepokretnosti ("Sl. list RCG" br. 29/07, "Sl. list CG" br. 73/10, 032/11, 040/11, 043/15, 037/17 i 17/18), postupajući po zahtjevu PAVOVIĆ RADOSLAVA, , za potrebe izdaje se

LIST NEPOKRETNOSTI 4229 - PREPIS

Podaci o parcelama

Broj	Podbroj	Broj zgrade	Plan Skica	Datum upisa	Potes ili ulica i kućni broj	Način korišćenja Osnov sticanja	Bon. klasa	Površina m ²	Prihod
6439	15		15 121	22/12/2017	Bjeliši	Neplodna zemljišta ODRŽAJ, POKLON		488	0.00
Ukupno								488	0.00

Podaci o vlasniku ili nosiocu

Matični broj - ID broj	Naziv nosioca prava - adresa i mjesto	Prava	Obim prava
1602955220017	PAVOVIĆ RADE IVO ŠUŠANJ Šušanj	Svojina	1/1

Podaci o teretima i ograničenjima

Broj	Podbroj	Broj zgrade	PD	Redni broj	Način korišćenja	Datum upisa Vrijeme upisa	Opis prava
6439	15			2	Neplodna zemljišta	03/07/2017 15:17	Pravo službenosti
6439	15			3	Neplodna zemljišta	03/07/2017 15:17	Pravo službenosti POSTAVLJANJA ELEKTRTOENERGEDSKI OBJEKAT MBTS 10/0 4 KV.

Taksa naplaćena na osnovu Tarifnog broja 1, Zakona o administrativnim taksama ("Sl. list CG, br. 18/19) u iznosu od 2 eura. Naknada za korišćenje podataka premjera, katastra nepokretnosti i usluga, naplaćena na osnovu člana 174 Zakona o državnom premjeru i katastru nepokretnosti ("Sl. list RCG" br. 29/07, "Sl. list CG" br. 73/10, 032/11, 040/11, 043/15, 037/17 i 17/18) u iznosu od 3 eura.



Ovlašćeno lice: 9

Mrdjan Kovačević dipl.pravnik



CRNA GORA
UPRAVA ZA NEKRETNINE

SPISAK PODNIJETIH ZAHTIJEVA NA NEPOKRETNOSTIMA					
Br. parcele podbroj	Zgrada	Predmet	Datum i vrijeme	Podnosilac	Sadržina
	PD				
6439/15		102-2-954-1575/1-2017	19.05.2017 13:45	SEKRETARIJAT ZA IMOVINU I ZASTUPANJE	ZA PARCELACIJU ZA KAT.P. 6439/15 KO NOVI BAR

GORA
VA ZA NEKRETNINE
Kućna jedinica: BAR
Broj: 956-2-97/2019
Datum: 18.04.2019.



Katastarska opština: NOVI BAR
Broj lista nepokretnosti:
Broj plana: 10
Parcela: 6439/15

KOPIJA PLANA

Razmjera 1: 1000

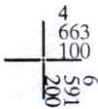
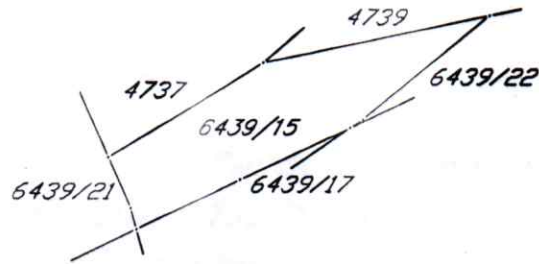

IZVOD IZ DIGITALNOG PLANA
Obradio:



Ovjerava
Službeno lice:

Ovlašćenje

Ja Pavović Rada Ivo rođen 16.02.1955 godine u Baru, Ilino Šušanj.

Matični broj 1602955220017

Broj Lične karte 373749605

Dajem ovlašćenje svom sinu Pavović Radoslavu rođenom 06.07.1986 u Baru- Šušanj.

Matični broj 0607986220048

Broj lične karte 515644483

Ovlašćujem svog sina Pavović Radoslava na korišćenje katastarske parcele broj 6439/15 KO Novi Bar da može da koristi parcelu u svrhe pravljenja montažnog objekta BRZE HRANE.

Pavović Ivo

Ja, NOTAR, Zoran Škopelja, Bar, Bulevar revolucije 11-B, potvrđujem da je: **IVO PAVOVIĆ**, Bar, Ilino- Šušanj bb, rođen 16.02.1955.godine, JMBG: 1602955220017, čiji sam identitet utvrdio uvidom u ličnu kartu br. 373749605, izdatu od PJ BAR dana 26. maja 2009. godine koja važi do 26. maja 2019. godine, u mom prisustvu svojeručno potpisao **OVLAŠĆENJE**. Potpis na pismenu je istinit.

Potpis je ovjeren na 1(jedan) istovjetnom primjerku prednje isprave.

Naknada za rad notara za ovjeru po tarifnom broju 9 NT u iznosu od 2,50 €, i troškovi u iznosu od 0,20 € sa PDV-om od 0,57 €, što predstavlja ukupno 3,27 €, naplaćena je.

OVP-2077/2019
U Baru, 18.04.2019. godine
NOTAR
ŠKOPELJA ZORAN
BAR





štambilj projektanta	štambilj revidenta
----------------------	--------------------

IDEJNO RJEŠENJE POSTAVLJANJA PRIVREMENOG OBJEKTA P

INVESTITOR: **RADOSLAV PAVOVIĆ**

OBJEKAT: **PRIVREMENI OBJEKAT P**

LOKACIJA: **kat.par.br. 6439/15 KO Novi Bar, Opština Bar**

DIO TEHNIČKE
DOKUMENTACIJE: **ARHITEKTURA**

PROJEKTANT: **„AM STUDIO INŽENJERING“ D.O.O. BAR**

ODGOVORNO LICE: **ZORAN PERČOBIĆ dipl.inž.grad.**

ODG.PROJEKTANT: **NIKOLA VUKADINOVIĆ dipl.inž.arh.**

Bar, maj 2019.

štambilj organa nadležnog za izdavanje građevinske dozvole
--

SADRŽAJ KNJIGE 1

ARHITEKTURA

OPŠTA DOKUMENTACIJA

- Licenca ovlašćenog inženjera (odgovornog projektanta)
- Izjave odgovornog projektanta da je tehnička dokumentacija izrađena u skladu sa važećim zakonima i propisima

PROJEKTNİ ZADATAK

- Projektni zadatak

TEKSTUALNA DOKUMENTACIJA

- Tehnički opis
- Obrazac za potebe statistike (Obrazac 6)

NUMERIČKA DOKUMENTACIJA

- Procijenjena vrednost radova na izgradnji

GRAFIČKA DOKUMENTACIJA

1. Situacija	R 1:200
2. Osnova	R 1:50
3. Osnova krovnih ravni	R 1:50
4. Presek 1-1	R 1:50
5. Presek 2-2	R 1:50
6. Izgled 1	R 1:50
7. Izgled 2	R 1:50
8. Izgled 3	R 1:50
9. Izgled 4	R 1:50

- 3D prikaz objekta

ARHITEKTURA | OPŠTA DOKUMENTACIJA



MINISTARSTVO ODRŽIVOG RAZVOJA I TURIZMA
DIREKTORAT ZA INSPEKCIJSKI NADZOR
I LICENCIRANJE

Direkcija za licenciranje

Broj: UPI 101/2175 - 79/2

Podgorica, 22.01.2018. godine

Ministarstvo održivog razvoja i turizma, rješavajući po zahtjevu VUKADINOVIĆ NIKOLE, dipl. inženjer arhitekture, iz Niša-Republika Srbija, za izdavanje licence za ovlaštenog inženjera, na osnovu člana 135 st. 1 i 2 Zakona o planiranju prostora i izgradnji objekata ("Službeni list Crne Gore" br. 64/17) i člana 46 stav 1 Zakona o upravnom postupku ("Službeni list Crne Gore" br. 56/14, 20/15, 40/16 i 37/17), donosi

R J E Š E N J E

1. IZDAJE SE VUKADINOVIĆ NIKOLI, dipl. inženjeru arhitekture, iz Niša-Republika Srbija, LICENCA ovlaštenog inženjera za obavljanje djelatnosti izrade tehničke dokumentacije i građenje objekta.
2. Ova Licenca se izdaje na neodređeno vrijeme.

O b r a z l o ž e n j e

Aktom, br.UPI101/2175-79/1 od 13.12.2017.godine, VUKADINOVIĆ NIKOLA, dipl. inženjer arhitekture, iz Niša-Republika Srbija, obratio se ovom ministarstvu zahtjevom za izdavanje licence ovlaštenog inženjera za obavljanje djelatnosti izrade tehničke dokumentacije i građenje objekta.

Uz zahtjev imenovani je ovom ministarstvu dostavio sledeće dokaze:

Diplomu o stečenom visokom obrazovanju, izdata od strane Univerziteta u Nišu, Građevinsko-arhitektonski fakultet u Nišu, broj 1775 od 01.10.2011.godine; Rješenje Ministarstva prosvjete UPI br. 636-1372/2017-2 od 29.09.2017.godine, kojim je Nikoli Vukadinoviću priznata diploma o stečenom visokom obrazovanju i stručnom nazivu : Diplomirani inženjer arhitekture, nakon završenih studija u trajanju od četiri i po godina izdata na Građevinsko-arhitektonskom fakultetu u Nišu, Univerzitet u Nišu, Republika Srbija; Potvrdu o radnom iskustvu za imenovanog, izdata od strane » Urbanist Projekt » D.O.O. Niš, br. 37/17 od 05.12.2017.godine; Licencu odgovornog projektanta, izdata od strane Inženjerske Komore Srbije, broj 300 071216 od 21 aprila 2016.godine; Akt Ministarstva pravde, br.05/2-72-177/18/1 od 11.01.2018.godine, kojim je izdato uvjerenje da u kaznenoj evidenciji ne postoje podaci o osuđivanosti za imenovanog; ovjerenu fotokopiju radne knjižice i ovjerenu kopiju lične karte, sa dozvolom za privremenim boravkom i rad.

Ministarstvo održivog razvoja i turizma, razmotrilo je podnijeti zahtjev pa je odlučilo kao u dispozitivu ovog rješenja, a ovo sa sledećih razloga:

Naime, članom 123 stav 1 Zakona o planiranju prostora i izgradnji objekata («Službeni list Crne Gore » br. 64/17), propisano je da ovlašćeni inženjer može da bude fizičko lice koje obavlja poslove izrade tehničke dokumentacije odnosno građenje objekta, odgovarajuće struke, sa visokim obrazovanjem, odnosno najmanje kvalifikacijom VII1 podnivoa okvira kvalifikacije i najmanje tri godine radnog iskustva na stručnim poslovima izrade tehničke dokumentacije i građenja objekta.

Članom 3 stav 1 tačka 1 Pravilnika o načinu i postupku izdavanja, mirovanja licence i načinu vođenja registara licenci („ Službeni list Crne Gore „ br. 79/17), utvrđene su vrste licenci, a između ostalih i licenca ovlašćenog inženjera koja se izdaje fizičkom, licu za obavljanje djelatnosti izrade tehničke dokumentacije i građenje objekta.

Članom 4 stav1 tač. 1-4. Pravilnika, utvrđeno je da se u postupku izdavanja licence ovlašćenog inženjera, provjerava: 1) identitet podnosioca zahtjeva; 2) da li podnosilac zahtjeva posjeduje visoko obrazovanje, odnosno najmanje kvalifikacije VII1 podnivoa okvira kvalifikacija, odnosno da li je izvršeno priznavanje inostrane obrazovne isprave najmanje kvalifikacije VII1 podnivoa okvira kvalifikacija; 3) da li podnosilac zahtjeva ima najmanje tri godine radnog iskustva na stručnim poslovima izrade tehničke dokumentacije i građenju objekta sa visokim obrazovanjem, odnosno najmanje kvalifikacije VII1 podnivoa okvira kvalifikacije i 4) da li je podnosilac zahtjeva osuđivan za krivično djelo za koje se gonjenje preduzima po službenoj dužnosti.

Stavom 3 istog člana Pravilnika, utvrđeno je da se radno iskustvo u smislu stava 1 tačka 3 ovog člana, smatra radno iskustvo u svojstvu saradnika na izradi tehničke dokumentacije na građenju objekta, odnosno izvođenja pojedinih radova na građenju objekta. Stavom 4 istog člana Pravilnika, utvrđeno je da se izuzetno od stava 3 ovog člana, fizičkom licu koje posjeduje licencu za izradu tehničke dokumentacije i građenje objekata, izdatu po propisima koji su važili do donošenja ovog propisa, radno iskustvo može dokazati na osnovu uvida u dokumentaciju koja je bila osnov za njeno izdavanje.

Članom 137 stav 1 Zakona, propisano je da se licenca za fizičko lice izdaje na neodređeno vrijeme.

Rješavajući po predmetnom zahtjevu, a na osnovu uvida u dostavljene dokaze, ovo ministarstvo nalazi, da su se u konkretnoj pravnoj stvari stekli uslovi za primjenu čl. 123 stav 1 i 135 stav 2 Zakona o planiranju prostora i izgradnji objekata, a u vezi čl 3 stav 1 tač. 1 i čl. 4 Pravilnika o načinu i postupku izdavanja, mirovanja licence i načinu vođenja registara licenci.

Saglasno izloženom, riješeno je kao u dispozitivu ovog rješenja.

PRAVNA POUKA: Protiv ovog rješenja može se pokrenuti upravni spor tužbom kod Upravnog suda Crne u roku od 20 dana od dana prijema istog.

OVLAŠĆENO SLUŽBENO LICE
Nataša Pavićević



IZJAVA ODGOVORNOG PROJEKTANTA DA JE TEHNIČKA DOKUMENTACIJA IZRAĐENA U SKLADU SA VAŽEĆIM ZAKONIMA I PROPISIMA

OBJEKAT
PRIVREMENI OBJEKAT P

LOKACIJA
kat.par.br. 6439/15 KO Novi Bar, Opština Bar

VRSTA I DIO TEHNIČKE DOKUMENTACIJE
IDEJNO RJEŠENJE

ODGOVORNI PROJEKTANT
Nikola Vukadinović, dipl.inž.arh.

IZJAVLJUJEM,

da je ovaj projekat urađen u skladu sa:

- Zakonom o uređenju prostora i izgradnji objekata;
- posebnim zakonima koji uređuju ovu oblast;
- propisima donesenim na osnovu Zakona o uređenju prostora i izgradnji objekata
- propisima čija je obaveza donošenja propisana posebnim zakonima, a koji direktno ili na drugi način utiču na osnove zahtjeve za objekte;
- pravilima struke i
- urbanističko-tehničkim uslovima

Bar, maj 2019.

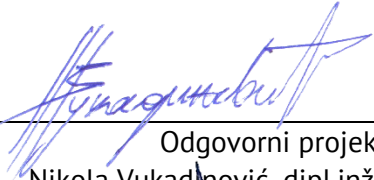
Odgovorni projektant
Nikola Vukadinović, dipl.inž.arh.

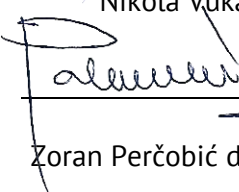
Odgovorno lice
Zoran Perčobić dipl.inž.građ., direktor

M.P.



ARHITEKTURA | PROJEKTNI ZADATAK



PROJEKTNI ZADATAK

uz Idejno rješenje postavljanja privremenog objekta P
na kat.par.br. 6439/15 KO Novi Bar, Opština Bar

Investitor: **Radoslav Pavović**

Na katastarskoj parceli 6439/15 KO Novi Bar, a prema urbanističko tehničkim uslovima br. 07-352/19-313 od 25.04.2019. godine izdatih od strane Sekretarijata za uređenje prostora Opštine Bar, izraditi Idejno rješenje postavljanja privremenog objekta, za potrebe pribavljanja saglasnosti Glavnog gradskog arhitekta.

Predvideti privremeni objekat za trgovinu i usluge, sa namjenom za pripremu hrane i pića ukupne bruto površine do 13m². Planirati objekat kao montažni objekat na čeličnoj konstrukciji. Zidove predvideti kao montažne sendvič panele. Unutrašnje zidove predvideti kao gipskartonske.

Predvideti betonski plato preko potpornih zidova na nivou pristupnog puta preko koga se postavlja predmetni montažni objekat.

Investitor

ARHITEKTURA | TEKSTUALNA DOKUMENTACIJA



TEHNIČKI OPIS

uz Idejno rješenje postavljanja privremenog objekta P
na kat.par.br. 6439/15 KO Novi Bar, Opština Bar

Investitor: **Radoslav Pavović**

1) OPŠTI PODACI

Idejno rješenje urađeno je na osnovu urbanističko-tehničkih uslova br. 07-352/19-313 od 25.04.2019. godine izdatih od strane Sekretarijata za uređenje prostora Opštine Bar.

VRSTA OBJEKTA: Privremeni objekat za trgovinu i usluge

NAMJENA OBJEKTA: Priprema hrane i pića

SPRATNOST OBJEKTA: P

2) OPIS LOKACIJE

Privremeni objekat je lociran na katastarskoj parceli broj 6439/15 KO Novi Bar, Opština Bar. Površina katastarske parcele je 488,00 m².

Spratnost objekta je **P** (prizemlje). Za predmetnu urbanističku parcelu izdati su Urbanističko-tehnički uslovi broj 07-352/19-313 od 25.04.2019. godine izdatih od strane Sekretarijata za uređenje prostora Opštine Bar.

Lokacija na kojoj se nalazi objekat je na relativno ravnom terenu, blago nagnutom iz pravca severozapada ka jugoistoku.

Kolski pristup parceli je sa jugoistočne strane, sa postojećeg puta.

3) OPIS FUNKCIONALNOG RJEŠENJA

Objekat je projektovan kao slobodnostojeći, a glavni ulaz u objekat je predviđen sa istočne strane, na koti koja odgovara koti pristupnog puta. Za kotu ±0.00 uzeta je kota terena ispred objekta, apsolutna kota +14.90 mnv.

Obezbeđeno je 4 parking mesta na parceli.

Objekat čini poslovni prostor, koji se sastoji iz jednog jedinstvenog prostora, u kome se nalazi kuhinja za pripremu hrane i prostor za goste.

Predviđen je jednovodni krov od TR sendvič panela, nagiba 6°. Odvođenje atmosferskih padavina sa krova planirano je preko četvrtastih olučnih vertikala dimenzije Ø10cm.

Fasada objekta je predviđena od fasadnih sendvič panela od čeličnog plastificiranog lima sa poliuretanskom ispunom, u debljini od 5cm.



URBANISTIČKI PARAMETRI

Urbanistički parametri na katastarskoj parceli broj 6439/15 KO Novi Bar, Opština Bar:

Površine planiranog objekta:

ETAŽA	NETO POVRŠINA / m ² /	BRUTO POVRŠINA / m ² /	SPRATNOST
PRIZEMLJE	11,56	13,00	P

UKUPNA BRUTO POVRŠINA PLANIRANOG OBJEKTA13,00 m²

Obračun neto i bruto površina predmetnog objekta urađen je prema standardu MEST EN 15221-6.

4) TEHNIČKO-TEHNOLOŠKE KARAKTERISTIKE OBJEKTA

Objekat je predviđen od čvrstih međusobno povezanih elemenata koji mu obezbeđuju stabilnost i trajnost. Objekat je projektovan u montažnom sistemu, sa sistemom čeličnih stubova, rešetki i spregova.

Stubovi su u osnovama napravljeni od čeličnih kutijastih profila, poprečnog preseka 100x100mm. Krovna rešetka je takođe od čeličnih kutijastih profila. Podna ploča je izvedena kao armirano-betonska ploča na tlu d=10cm. Temelji objekta su armirano-betonski trakasti temelji.

U tehnološkom pogledu predviđeno je izvođenje dela radova na licu mesta, i to na izradi armirano-betonskih temelja i podne ploče kao i radova na uređenju partera, kao i na montaži čelične konstrukcije i fasadnih i krovnih panela prethodno izrađenih van gradilišta u fabričkim uslovima. Vezivanje unapred razmerene armature i izlivanje svežeg betona, kao osnovnih konstruktivnih elemenata bi se izvodilo na licu mesta, na samom gradilištu, kao i većina zanatskih radova. Tokom izvođenja radova treba posebnu pažnju posvetiti obezbeđenju gradilišta, kao i smanjenju negativnih uticaja na neposredne susede i celu zajednicu, obezbeđenjem gradilišta i striktnim pridržavanjem pravila gradnje.

5) SPISAK PRIMENJENIH PROPISA, PREPORUKA I VAŽEĆIH STANDARDA

- **Zakon o planiranju prostora i izgradnji objekata**
(„Službeni list Crne Gore“, br. 064/17 od 06.10.2017.)
- **Pravilnik o načinu izrade i sadržini tehničke dokumentacije za građenje objekata**
(„Službeni list Crne Gore“, br. 044/18 od 06.07.2018)
- **Pravilnik o bližem sadržaju i formi planskog dokumenta, kriterijumima namjene površina, elementima urbanističke regulacije i jedinstvenim grafičkim simbolima**
(„Službeni list Crne Gore“, br. 24/10)
- **Pravilnik o načinu vršenja revizije glavnog projekta**
(„Službeni list Crne Gore“, br. 018/18 od 23.03.2018)

- **Pravilnik o bližim uslovima i načinu prilagođavanja objekata za pristup i kretanje lica smanjene pokretljivosti i lica sa invaliditetom**
(Broj: 05-412/86 Podgorica, 4. oktobra 2013. godine)
- **Pravilnik o tehničkim zahtjevima za zaštitu garaža za putničke automobile od požara i eksplozija**
(Broj: 01-265/1, Podgorica, 3. februara 2012. godine)

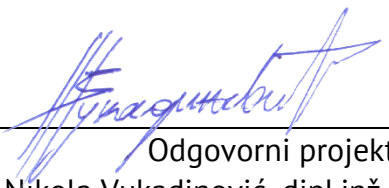

Odgovorni projektant
Nikola Vukadinović, dipl.inž.arh.

UPUTSTVO ZA UPRAVLJANJE GRAĐEVINSKIM OTPADOM

uz Idejno rješenje postavljanja privremenog objekta P

na kat.par.br. 6439/15 KO Novi Bar, Opština Bar

Investitor: **Radoslav Pavović**

Tokom izvođenja građevinskih radova doći će do stvaranja velike količine manje i više opasnog građevinskog otpada.

Prilikom iskopa terena radi izvođenja radova na ukopanoj etaži nastaje velika količina zemljanog materijala koji sam po sebi nije štetan za životnu okolinu, međutim, obzirom na urbanu lokaciju gradilišta, mora biti uklonjena. Ukoliko postoji potreba za nivelisanjem ostatka parcele odnosno podizanjem nivoa okolnog terena, ovaj zemljani materijal može biti upotrebljen za tu namenu, ukoliko se dokaže prilikom iskopa da svojom strukturom zadovoljava željeni kvalitet. Ukoliko ne postoji potreba za nivelacijom, obaveza je izvođača radova, u dogovoru sa investitorom da obezbedi transport ovog materijala na deponiju zemljanog materijala, unapred određenu za ovu namenu od ovlašćenog organa.

Prilikom izvođenja zanatskih radova doći će do nastajanja velike količine građevinskog otpada koji je produkt ukrajanja, sečenja, uklapanja, pakovanja različitih proizvoda i alata. Ukoliko su ovi proizvodi bezbedni za okolinu, gledano u kratkom roku, treba imati naći privremeno skladište na samom gradilištu. Kako se radovi privode kraju, otpadni materijal treba razvrstati po hemijskom sastavu i prirodi materijala (papir i karton, PVC sa pakovanja građevinskog materijala, građevinsko drvo upotrebjeno kao oplata i konstrukcija, metal nastao ukrajanjem i odsecanjem armature i drugih građevinskih elemenata... itd). Ovako razvrstani materijal treba reciklirati, odnosno dati na preradu i topljenje i ukoliko dođe do novčane nadoknade, taj novac treba upotrebiti za troškove uklanjanja ostalog otpada.

Druge vrste građevinskog otpada koje su nastale na gradilištu, a nisu bezbedne po čovekovu okolinu, moraju se obrađivati sa posebnom pažnjom. Viškovi i delovi hidroizolacije, eventualni azbestni otpad nastao rušenjem ili pronalaženjem na terenu, ulja, goriva, bitumen, bitulit, lakovi, maziva, eventualni herbicidi, sredstva za čišćenje, i druge opasne hemikalije, odmah po pronalaženju, odnosno po završetku upotrebe moraju se zapakovati u neprobojna pakovanja bez mogućnosti curenja i predati na trajnu preradu i uništenje u najkraćem roku, preduzeću ovlašćenom za ovakve radove od strane nadležnog organa. Po svaku cenu se mora sprečiti izlivanje ovih materija u bilo kakav vid vodotokova, bujčanih kanala, kanalizacionih kolektora ili morskih recipijenata.

Prilikom izvođenja radova javlja se upotreba velike količine vode koja se kasnije mora ispustiti u kanalizacione kolektore. Ukoliko je ova voda korišćena za ispiranje i vlaženje materijala ona sa sobom može nositi rastvoreni mineralni sadržaj bezopasan po okolinu i može se bez prethodne prerade ispustiti. Međutim ukoliko je ispiranjem voda zaprljana uljanim rastvorima, cementnim mlekom, hemikalijama ili drugim opasnim materijama, pre ispuštanja mora biti tretirana (filtrirana) do kvaliteta koji je bezbedan za ispuštanje u kanalizacione odvode.

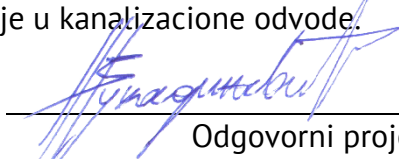
Odgovorni projektant
Nikola Vukadinović, dipl.inž.arh.

POPUNJENI OBRAZAC ZA POTREBE STATISTIKE
(OBRAZAC 6)

1. Investitor radova

Fizičko lice Radoslav Pavović
(upisati ime i prezime)

Privredno društvo

Naziv _____ / _____

Sjedište _____

Pravno lice

Naziv _____ / _____

Sjedište _____

Preduzetnik

Naziv _____ / _____

Sjedište _____

Oblik svojine:

Privatno _____ 1
Javno _____ 2
(zaokružiti odgovarajući broj)

Porijeklo kapitala:

Domaći _____ 1
Strani _____ 2
(zaokružiti odgovarajući broj)

2. Lokacija objekta

Opština: Opština Bar
Adresa: kp 6439/15 KO Novi Bar

3. Naziv objekta

Privremeni objekat P

4. Vrsta radova

Novogradnja _____ 1
Rekonstrukcija –
dogradnja/nadogradnja _____ 2
Rekonstrukcija u postojećim
gabaritima _____ 3
(zaokružiti odgovarajući broj)

5. Vrijednost radova u hiljadama eura

| _____ 6 _____ |
*procijenjena vrijednost sa PDV-om 21%

6. Površina i zapremina objekta

Bruto površina objekta
| _____ 13,00 m² _____ |
Bruto zapremina objekta
| _____ 36,00 m³ _____ |

7. Sistem građenja objekta

Tradicionalni _____ 1
Polumontažni _____ 2
Montažni _____ **3**
(zaokružiti odgovarajući broj)

8. Veličina objekta, prema broju spratova

Ispod zemlje | _____ (-/-) |
Iznad zemlje | _____ 1(±0,00/+3,71) |
(upisati broj spratova i najnižu / najvišu kotu)

9. Instalacije u objektu

Vodovod

Ima _____ **1**
Nema _____ 2
(zaokružiti odgovarajući broj)

Kanalizacija

Ima _____ **1**
Nema _____ 2
(zaokružiti odgovarajući broj)

Centralno grijanje

Ima _____ 1
Nema _____ **2**
(zaokružiti odgovarajući broj)

Lift

Ima _____ 1
Nema _____ **2**
(zaokružiti odgovarajući broj)

10. Da li ima stanova u objektu

Da _____ 1
Ne _____ **2**
(zaokružiti odgovarajući broj)

12. Stanovi broj korisna površina u m²

Ukupno |__|__|__| |__|__|__|__|__|__|
Od toga:
garsonjere i
jednosobni |__|__|__| |__|__|__|__|__|__|
2 – sobni |__|__|__| |__|__|__|__|__|__|
3 – sobni |__|__|__| |__|__|__|__|__|__|
4 – sobni |__|__|__| |__|__|__|__|__|__|
5 – sobni |__|__|__| |__|__|__|__|__|__|
6 – sobni |__|__|__| |__|__|__|__|__|__|
7 – sobni |__|__|__| |__|__|__|__|__|__|
8 i
višesobni |__|__|__| |__|__|__|__|__|__|

13. Kuhinja broj

Kuhinja površine 4m² i više |__|__|__|
Kuhinja površine manje od 4m² |__|__|__|

14. Korisna površina poslovnog prostora

|_____ 11,56m² _____|

ARHITEKTURA | NUMERIČKA DOKUMENTACIJA



PROCIJENJENA VREDNOST RADOVA NA IZGRADNJI OBJEKTA
uz Idejno rješenje postavljanja privremenog objekta P
na kat.par.br. 6439/15 KO Novi Bar, Opština Bar

Investitor: **Radoslav Pavović**

Procijenjena vrednost radova sa PDV-om od 21% je:

$$13 \text{ m}^2 \times 460,00\text{€}/1\text{m}^2 = \mathbf{5\ 980,00\ \text{€}}$$

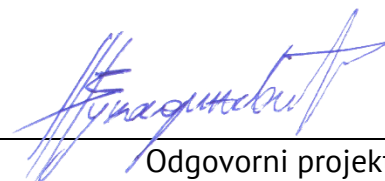

Odgovorni projektant
Nikola Vukadinović, dipl.inž.arh.

ARHITEKTURA | GRAFIČKA DOKUMENTACIJA





PRIVREMENI
OBJEKAT

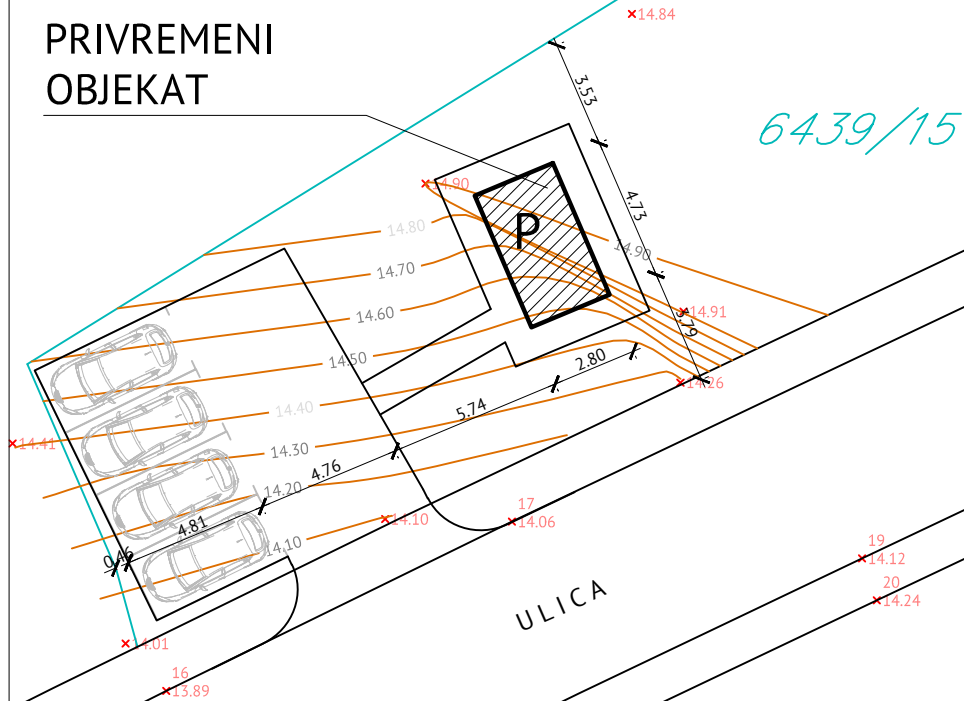

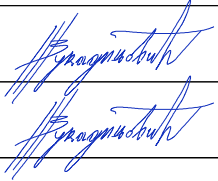
	PROJEKTANT: "AM STUDIO INŽENJERING" D.O.O. BAR		INVESTITOR: RADOSLAV PAVOVIĆ	
	Objekat: PRIVREMENI OBJEKAT P+0		Lokacija: kat. par. br. 6439/15 KO Novi Bar, Opština Bar	
Glavni inženjer: Nikola Vukadinović, dipl.inž.arh.		Vrsta tehničke dokumentacije: IDEJNO RJEŠENJE		
Odgovorni inženjer: Nikola Vukadinović, dipl.inž.arh.		Dio tehničke dokumentacije: ARHITEKTURA	RAZMJERA: R 1:250	
Saradnici:		Prilog: SITUACIJA	Br.strane: 01	
Datum izrade i M.P. MAJ 2019.			Datum revizije i M.P.	

H/B=210/297 (0,06 m²)

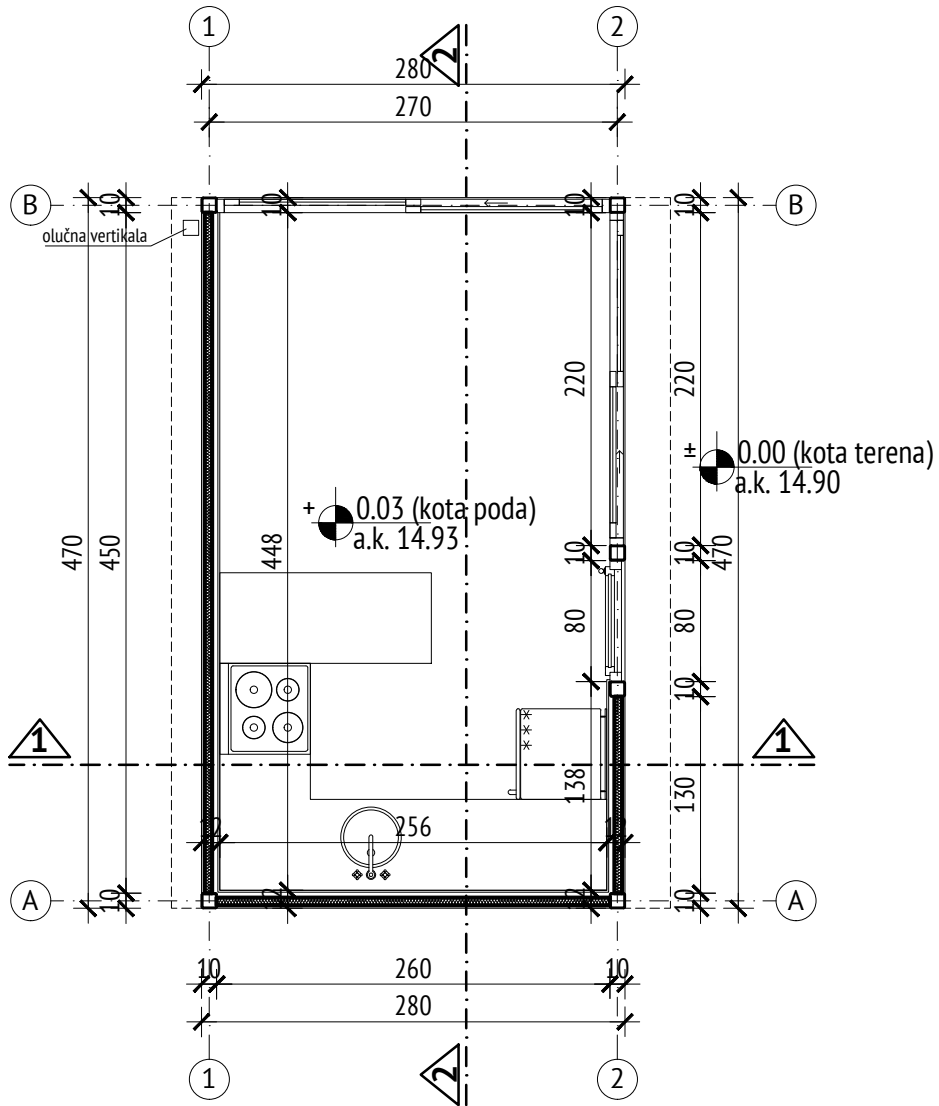

NETO POVRŠINA **P=11.56m²**
BRUTO POVRŠINA **P=13.00m²**



PROJEKTANT:
"AM STUDIO INŽENJERING"
D.O.O. BAR

INVESTITOR:
RADOSLAV PAVOVIĆ

Objekat:
PRIVREMENI OBJEKAT P+0

Lokacija:
kat. par. br. 6439/15 KO Novi Bar, Opština Bar

Glavni inženjer:
Nikola Vukadinović, dipl.inž.arh.

Vrsta tehničke dokumentacije:
IDEJNO RJEŠENJE

Odgovorni inženjer:
Nikola Vukadinović, dipl.inž.arh.

Dio tehničke dokumentacije:
ARHITEKTURA

RAZMIJERA:
R 1:50

Saradnici:

Prilog:
OSNOVA

Br.strane:
Br.priloga:
02

Datum izrade i M.P.
MAJ 2019.

Datum revizije i M.P.

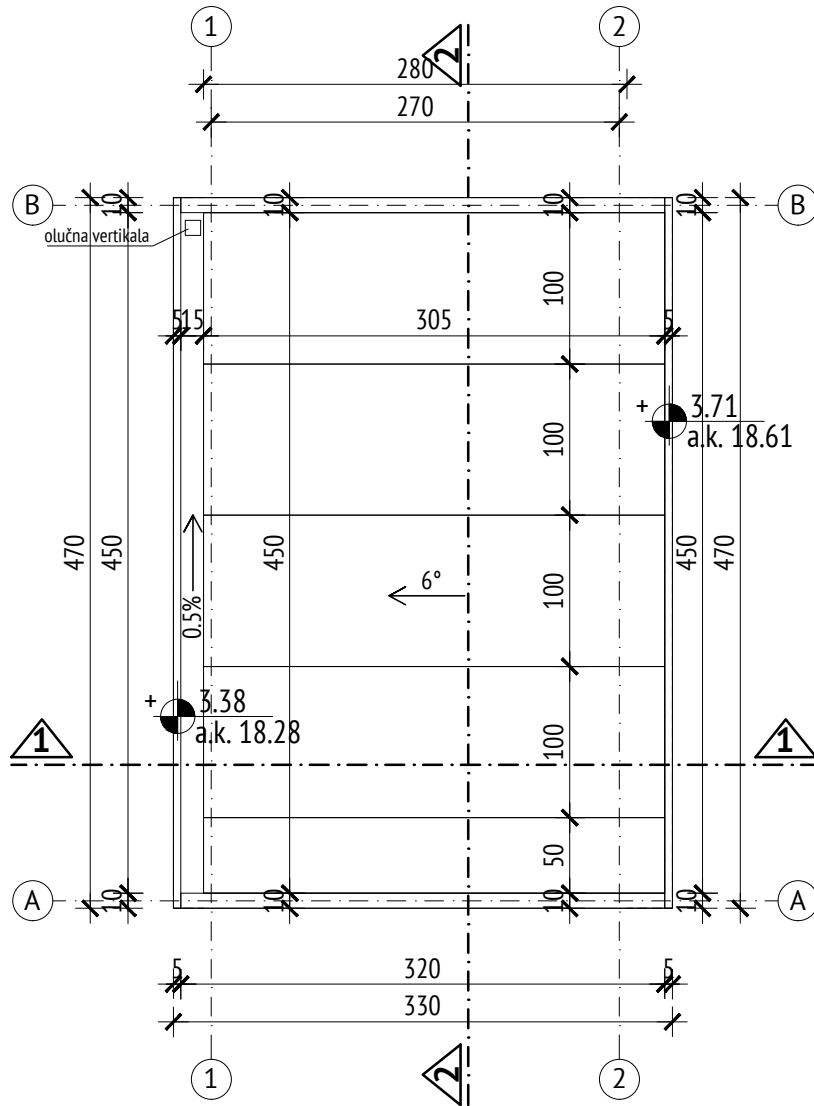

	PROJEKTANT: "AM STUDIO INŽENJERING" D.O.O. BAR	INVESTITOR: RADOSLAV PAVOVIĆ	
	Objekat: PRIVREMENI OBJEKAT P+0	Lokacija: kat. par. br. 6439/15 KO Novi Bar, Opština Bar	
Glavni inženjer: Nikola Vukadinović, dipl.inž.arh.		Vrsta tehničke dokumentacije: IDEJNO RJEŠENJE	
Odgovorni inženjer: Nikola Vukadinović, dipl.inž.arh.		Dio tehničke dokumentacije: ARHITEKTURA	RAZMIJERA: R 1:50
Saradnici:		Prilog: OSNOVA KROVNIH RAVNI	Br.strane: Br.priloga: 03
Datum izrade i M.P. MAJ 2019.		Datum revizije i M.P.	

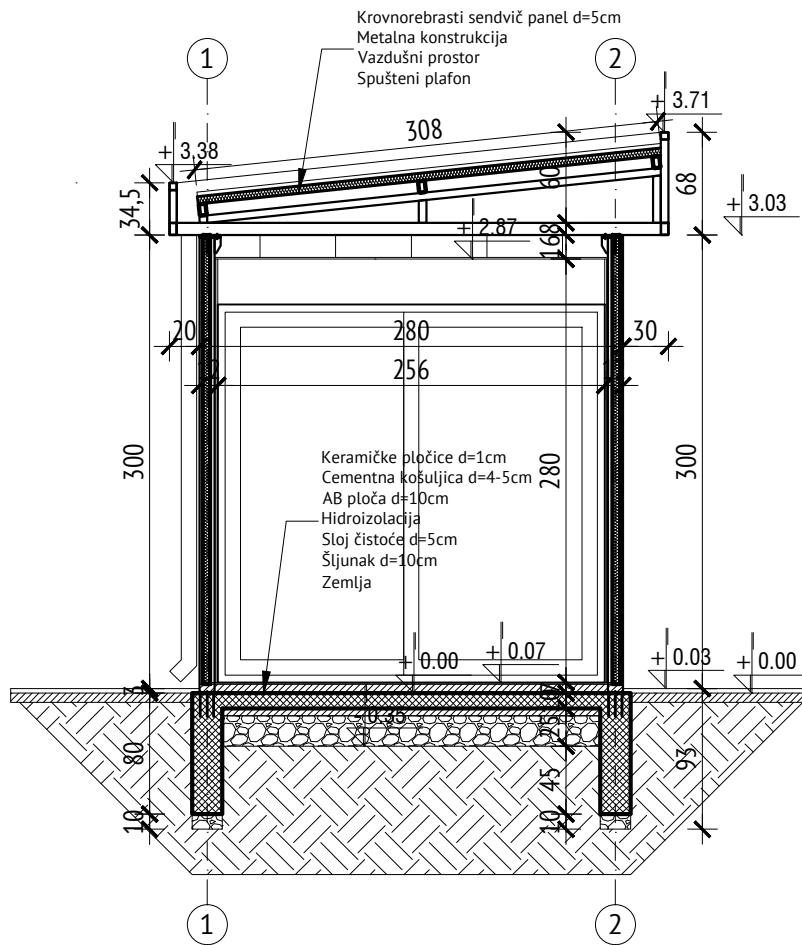

PROJEKTANT:
"AM STUDIO INŽENJERING"
D.O.O. BAR

INVESTITOR:
RADOSLAV PAVOVIĆ

Objekat:
PRIVREMENI OBJEKAT P+0

Lokacija:
kat. par. br. 6439/15 KO Novi Bar, Opština Bar

Glavni inženjer:
Nikola Vukadinović, dipl.inž.arh.

Nikola Vukadinović

Vrsta tehničke dokumentacije:
IDEJNO RJEŠENJE

Odgovorni inženjer:
Nikola Vukadinović, dipl.inž.arh.

Nikola Vukadinović

Dio tehničke dokumentacije:
ARHITEKTURA

RAZMJERA:
R 1:50

Saradnici:

Prilog:
PRESEK 1-1

Br.strane:
Br.priloga:
04

Datum izrade i M.P.
MAJ 2019.

Datum revizije i M.P.

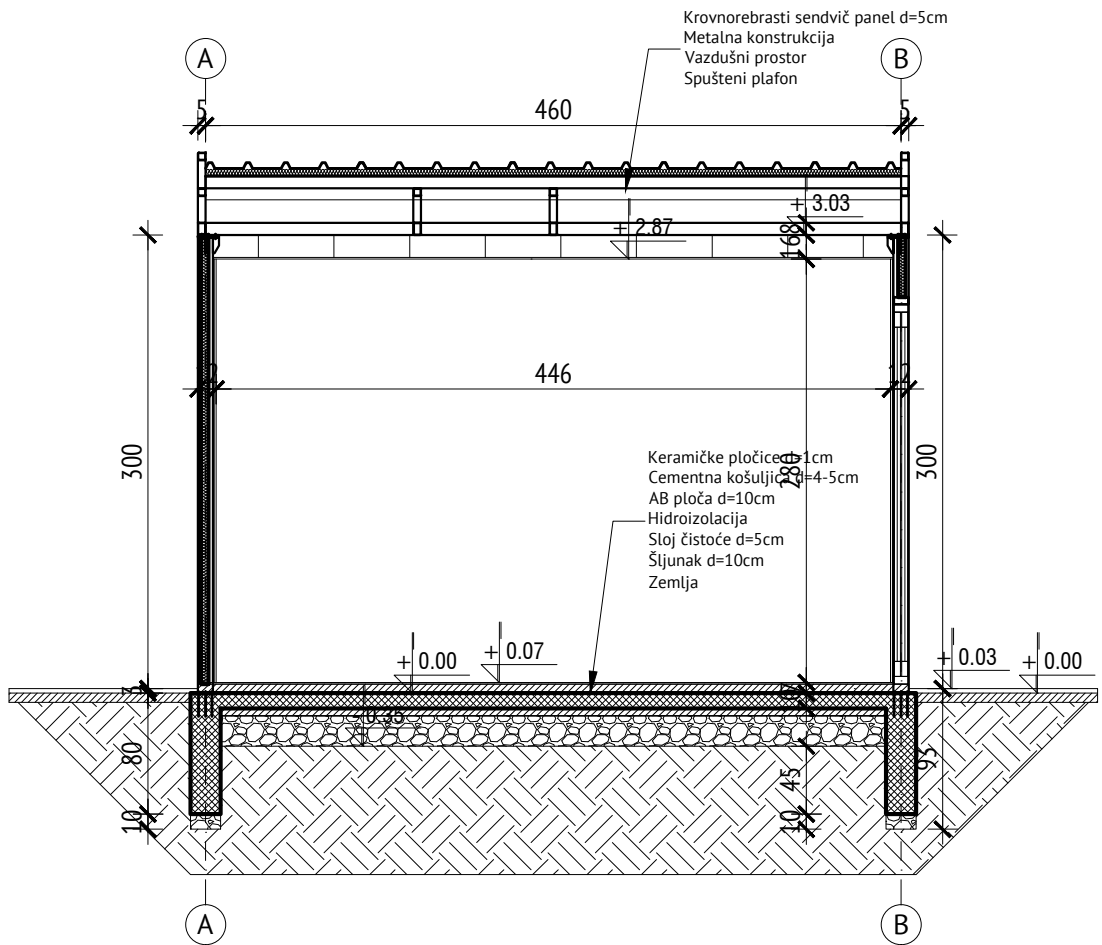

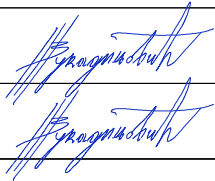
		PROJEKTANT: "AM STUDIO INŽENJERING" D.O.O. BAR	INVESTITOR: RADOSLAV PAVOVIĆ
Objekat: PRIVREMENI OBJEKAT P+0		Lokacija: kat. par. br. 6439/15 KO Novi Bar, Opština Bar	
Glavni inženjer: Nikola Vukadinović , dipl.inž.arh.		Vrsta tehničke dokumentacije: IDEJNO RJEŠENJE	
Odgovorni inženjer: Nikola Vukadinović , dipl.inž.arh.		Dio tehničke dokumentacije: ARHITEKTURA	RAZMIJERA: R 1:50
Saradnici:		Prilog: PRESEK 2-2	Br.strane: Br.priloga: 05
Datum izrade i M.P. MAJ 2019.		Datum revizije i M.P.	

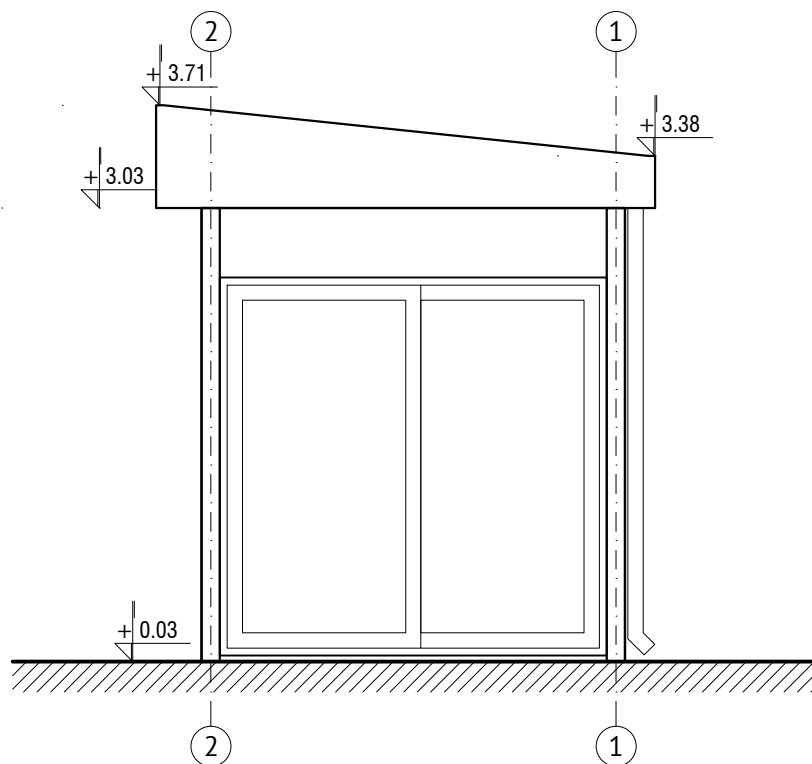

PROJEKTANT:
"AM STUDIO INŽENJERING"
 D.O.O. BAR

INVESTITOR:
RADOSLAV PAVOVIĆ

Objekat:
PRIVREMENI OBJEKAT P+0

Lokacija:
 kat. par. br. 6439/15 KO Novi Bar, Opština Bar

Glavni inženjer:
Nikola Vukadinović, dipl.inž.arh.

Vrsta tehničke dokumentacije:
IDEJNO RJEŠENJE

Odgovorni inženjer:
Nikola Vukadinović, dipl.inž.arh.

Dio tehničke dokumentacije:
ARHITEKTURA

RAZMJERA:
 R 1:50

Saradnici:

Prilog:
 IZGLLED 1

Br.strane:
 Br.priloga:
 06

Datum izrade i M.P.
 MAJ 2019.

Datum revizije i M.P.

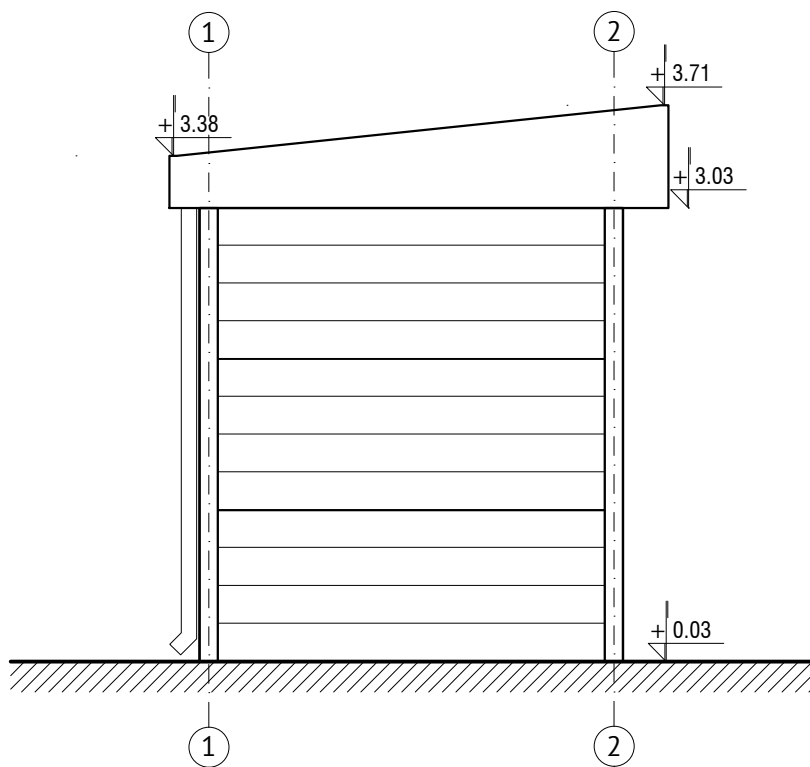

PROJEKTANT:
"AM STUDIO INŽENJERING"
 D.O.O. BAR

INVESTITOR:
RADOSLAV PAVOVIĆ

Objekat:
PRIVREMENI OBJEKAT P+0

Lokacija:
 kat. par. br. 6439/15 KO Novi Bar, Opština Bar

Glavni inženjer:
Nikola Vukadinović, dipl.inž.arh.

Vrsta tehničke dokumentacije:
IDEJNO RJEŠENJE

Odgovorni inženjer:
Nikola Vukadinović, dipl.inž.arh.

Dio tehničke dokumentacije:
ARHITEKTURA

RAZMIJERA:
 R 1:50

Saradnici:

Prilog:

Br.strane:

IZGLED 2

Br.priloga:
 07

Datum izrade i M.P.
 MAJ 2019.

Datum revizije i M.P.

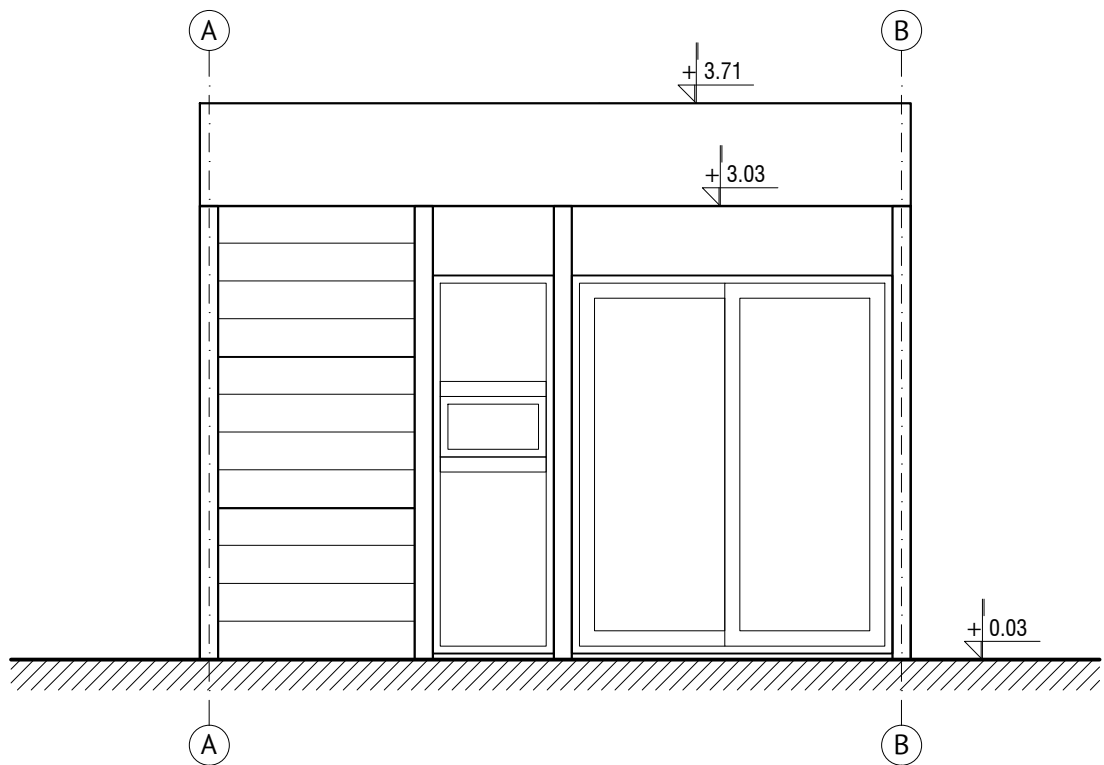

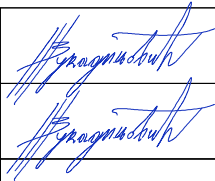
		PROJEKTANT: "AM STUDIO INŽENJERING" D.O.O. BAR	INVESTITOR: RADOSLAV PAVOVIĆ
Objekat: PRIVREMENI OBJEKAT P+0		Lokacija: kat. par. br. 6439/15 KO Novi Bar, Opština Bar	
Glavni inženjer: Nikola Vukadinović, dipl.inž.arh.		Vrsta tehničke dokumentacije: IDEJNO RJEŠENJE	
Odgovorni inženjer: Nikola Vukadinović, dipl.inž.arh.		Dio tehničke dokumentacije: ARHITEKTURA	RAZMIJERA: R 1:50
Saradnici:		Prilog: IZGLLED 3	Br.strane: Br.priloga: 08
Datum izrade i M.P. MAJ 2019.		Datum revizije i M.P.	

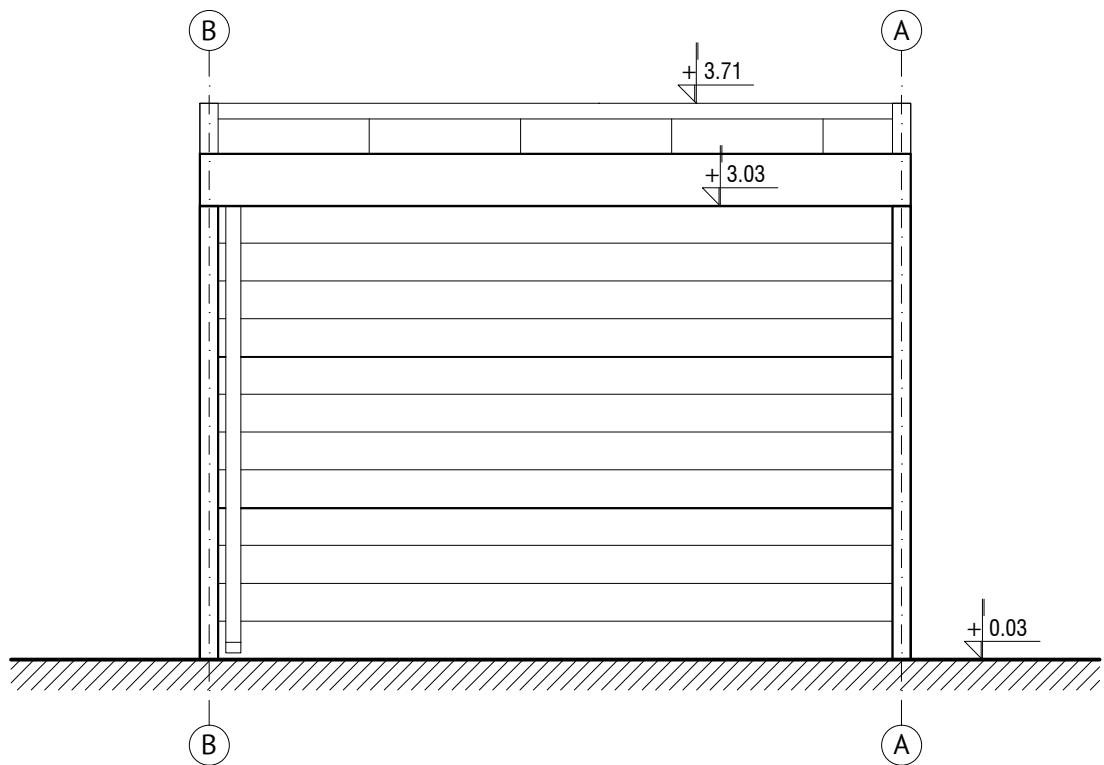

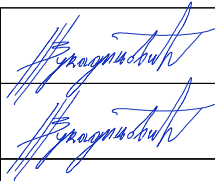
	PROJEKTANT: "AM STUDIO INŽENJERING" D.O.O. BAR	INVESTITOR: RADOSLAV PAVOVIĆ	
	Objekat: PRIVREMENI OBJEKAT P+0	Lokacija: kat. par. br. 6439/15 KO Novi Bar, Opština Bar	
Glavni inženjer: Nikola Vukadinović, dipl.inž.arh.		Vrsta tehničke dokumentacije: IDEJNO RJEŠENJE	
Odgovorni inženjer: Nikola Vukadinović, dipl.inž.arh.		Dio tehničke dokumentacije: ARHITEKTURA	RAZMIJERA: R 1:50
Saradnici:		Prilog: IZGLED 4	Br.strane: Br.priloga: 09
Datum izrade i M.P. MAJ 2019.		Datum revizije i M.P.	

ARHITEKTURA | GRAFIČKA DOKUMENTACIJA (3D PRIKAZ)





